



3. Moneta de retablo; catedral de Mondoñedo.

Los descubiertos amplían el repertorio de los estudiados en otros puntos geográficos de España –algunos ya citados– y Europa como son los de Rosslyn Chapel, en las afueras de Edimburgo, los de la catedral de York o el arco de la catedral de Auxerre, por citar algunos ejemplos<sup>12</sup>. Todos ellos demuestran la práctica habitual de esta técnica de proyección, en la que los maestros canteros gallegos llegaron a alcanzar una gran maestría<sup>13</sup>.

Para el estudio del caso gallego, he agrupado las monetas según su función y particulares características, con la intención de ofrecer aquí una propuesta de tipología. En este sentido, he de señalar la dificultad de interpretación de todo el material reunido, particularmente para aquellas monetas muy deterioradas e incompletas, o para aquellas otras localizadas en edificios que carecen de una monografía histórica pormenorizada. En todo caso, una primera división se establece en-

4. Moneta de roleos; catedral de Santiago.



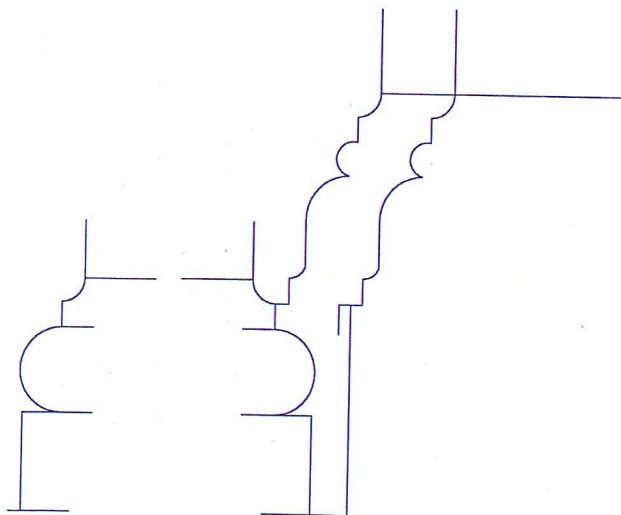

5. Levantamiento de la montea de basas; catedral de Lugo (dibujo de José Manuel Yáñez Rodríguez).

tre los dibujos abocetados directamente sobre la pared, relacionados con la retablística, y los dibujos arquitectónicos grabados sobre la piedra que consisten en trazas de elementos estructurales a tamaño natural utilizados para la talla correcta de arcos, dinteles, fustes de columnas, entablamentos, etc., por los canteros.

#### DIBUJOS ABCETADOS SOBRE LA PARED

Los dibujos abocetados directamente sobre la pared pertenecen en su mayoría a proyectos de retablos. Normalmente tal tipo de trazas se solían realizar sobre papel, como testimonian abundantes ejemplos en nuestra comunidad<sup>14</sup>, por lo que los que se exponen a continuación se pueden calificar de excepcionales. Se trata del ático de retablo descubierto en la catedral de Lugo, del altar encontrado en la catedral de Mondoñedo o los motivos vegetales localizados recientemente en el umbral del Archivo Catedralicio de Santiago. En la pared norte del claustro de la catedral lucense se encuentra pintado con pigmentos naturales ocre, naranja y negro el remate del baldaquino del Santísimo Sacramento de la capilla mayor catedralicia (figs. 1-2). El mismo ha sido esbozado a tamaño real, sobre una cuadrícula trazada a lápiz, con el fin de que el cabildo pudiera hacerse una idea real de la estructura concebida para el mueble o de que los entalladores supieran como debían tallar las piezas que tenían que ensamblar. Su autoría debe corresponder al profesor de arquitectura y dibujante José de Eleixalde, autor del conjunto del mueble en 1776<sup>15</sup>, especificándose en el contrato de su factura que "a este efecto se halla hecho un modelo o planta que subsiste en dicha Santa Iglesia"<sup>16</sup>, acaso aludiendo a nuestro dibujo. Tal comportamiento recuerda la propuesta del canónigo José de Vega y Verdugo en 1656 o 1657 de dibujar en un lienzo, también a tamaño natural, la traza del altar mayor de la catedral de Santiago para que "se mire toda la obra jun-

ta"<sup>17</sup>. En el caso de la montea de Lugo sólo aparece la estructura arquitectónica y no la escultura. Es decir, se representan los nervios avolutados del cuarto de naranja, que se levanta sobre las columnas y pilastras del primer piso, y su remate, el cascarón de otro cuarto de media naranja sobre su correspondiente entablamento. Dos roleos de gran tamaño parecen sostener un motivo heráldico que no aparece en el retablo mayor por causas que desconozco.

El siguiente caso es el de una pequeña traza a lápiz de un retablo barroco que se localiza en una de las paredes del Museo de la catedral de Mondoñedo (fig. 3). Desconozco si lo dibujado se llegó alguna vez a montar en alguno de los recintos de la catedral o en alguna de las iglesias dependientes del cabildo mindoniense. En todo caso es indicativo de que en dicha estancia hubo de haber en algún momento un estudio o un taller de entalladores. El mueble abocetado se organiza en torno a un gran nicho central cuadrangular quebrado, muy desarrollado, y, sobre él, con una cofia vegetal. Como es también habitual en los proyectos sobre papel<sup>18</sup>, a ambos lados del hueco central se presentan diferentes maneras de montar el retablo, primero, con las columnas corintias de la izquierda o sin ellas pero con lo que parecen cortinajes o guirnaldas a la derecha, y, segundo, con pináculos a la izquierda o con esféricas cabezas a la derecha.

Por fin, en el umbral de la puerta del Archivo de la catedral de Santiago ha aparecido un motivo vegetal acantiforme trazado con lápiz directamente sobre el granito (fig. 4). El origen, fecha y finalidad del mismo son desconocidos, aunque es evidente su relación con el adorno de algún tipo de estructura.

6. (izquierda). Montea de una columna (?); catedral de Santiago (dibujo de José Manuel Yáñez Rodríguez).  
7. (derecha). Montea de entablamento; monasterio de Poio (dibujo de José Manuel Yáñez Rodríguez; escala 1:20).

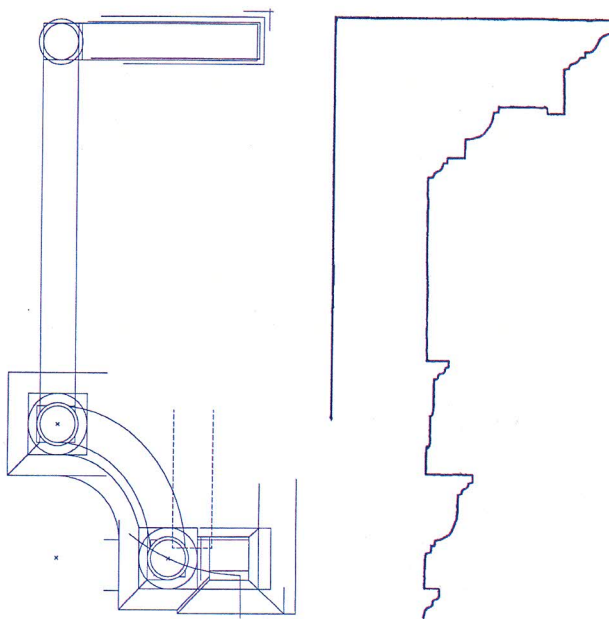

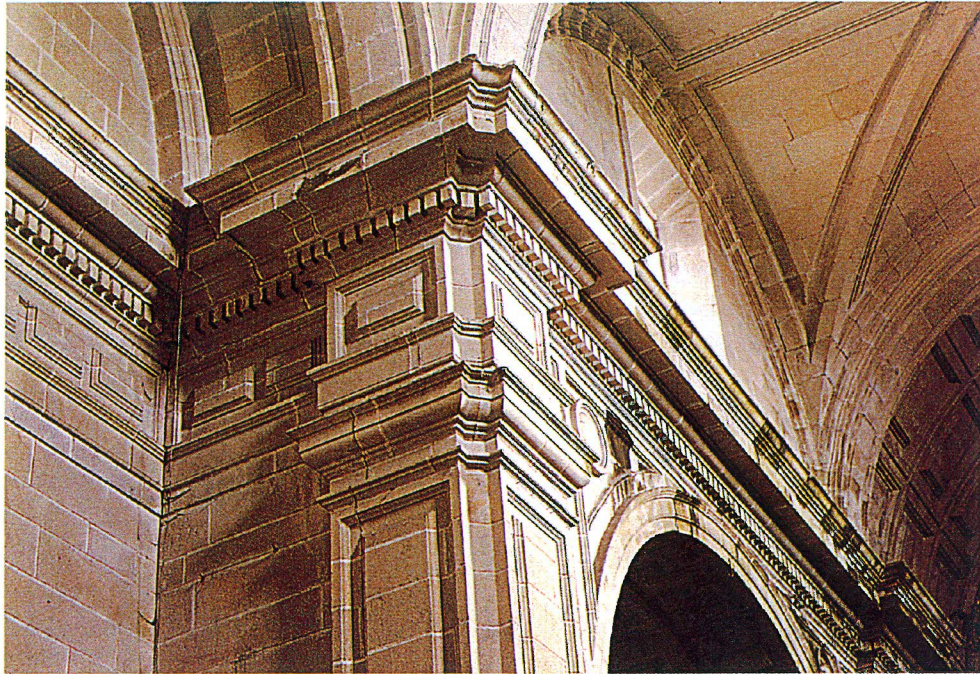

8. Detalle del entablamento del crucero de la iglesia del monasterio de Poio.

#### DIBUJOS GRABADOS SOBRE LA PIEDRA

Las monteas grabadas son más variadas, pero son esencialmente dibujos de elementos arquitectónicos a tamaño natural utilizados para la talla correcta por los canteros de sillares, dovelas, fustes ..., de dinteles, ar-

cos, entablamentos, etc. Se trata de los casos de la columna, el frontón, la ménsula y el dintel localizados en la catedral de Santiago; las escaleras abaciales del monasterio de Montederramo; los entablamentos de la fachada de San Telmo en Tui y del interior de la iglesia del monasterio de Poio; las bóvedas de crucería de

9. Levantamiento de monteas de entablamento; iglesia de San Telmo de Tui (dibujo de José Manuel Yáñez Rodríguez; escala 1:20).

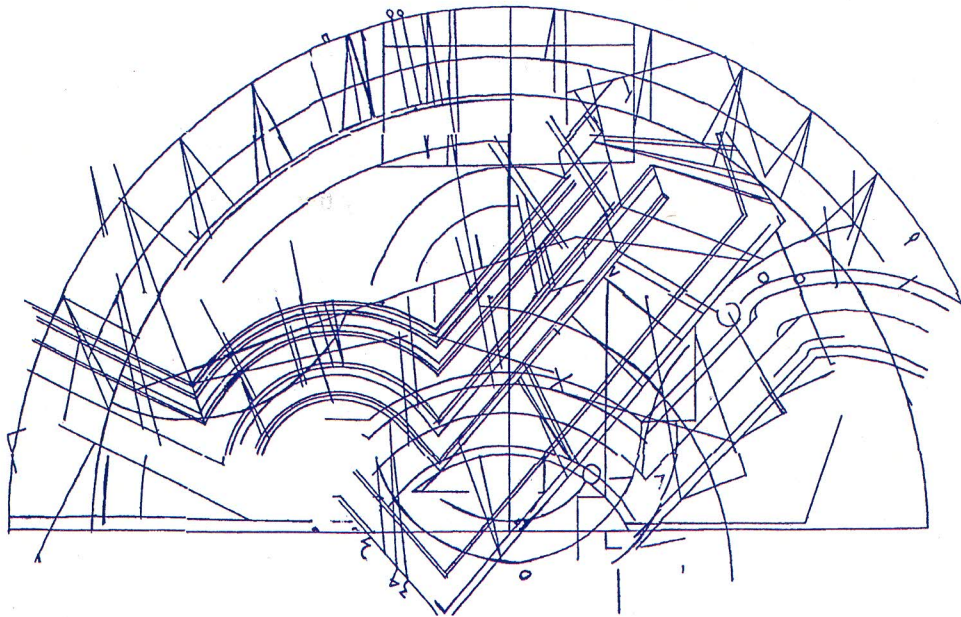



10. Iglesia de San Telmo en Tui.

la catedral de Tui y de la iglesia de Montederramo; la bóveda de arista del colegio de Monforte; el arco del monasterio de San Clodio; etc. Para su estudio resulta de gran interés comparar dichos dibujos con los insertos en manuscritos de estereotomía españoles del siglo XVI y principios del XVII dedicados principalmente a la aplicación de la geometría en el diseño de arcos y bóvedas<sup>19</sup>. Se trata de los *Cerramientos y Trazas de Montea* de Ginés Martínez (1556-1620)<sup>20</sup>, el *Cuaderno de Arquitectura* de Portor y Castro (1708-1719)<sup>21</sup> y el *Libro de Traças de Cortes de Piedra* de Alonso de Vandelvira (1575-1591)<sup>22</sup>, los dos primeros vinculados en diverso grado con Galicia<sup>23</sup>. Y es que parece evidente el uso de este tipo de manuscritos –se tiene noticia de otros, hoy perdidos– por los canteros gallegos, conservando únicamente como testimonio de su dominio del corte de la piedra tanto sus edificios construidos como las plantillas que ahora se quieren analizar.

En todo caso sí se documenta el empleo de los pocos libros publicados sobre la materia en los siglos XVII y XVIII<sup>24</sup>. Domingo de Andrade conoce *Arte y Uso de la Arquitectura* (1ª ed., vol. I, Madrid, 1633, vol. II, Madrid, 1665) de Fray Lorenzo de San Nicolás, con varios capítulos dedicados el arte del corte de

la piedra<sup>25</sup>, volúmenes que también figuran en las bibliotecas de Diego de Romay<sup>26</sup>, José de Seixas<sup>27</sup>, Fernando de Casas<sup>28</sup>, Lucas Ferro Caaveiro y Fray Manuel de los Mártires, en estos dos últimos casos conservados hoy con sus ex libris en la Biblioteca Xeral de la Universidad<sup>29</sup>. Otros libros de perspectiva, aritmética y geometría, relacionados de una u otra manera con el tema, también aparecen en las bibliotecas de los artistas gallegos como Juan Bautista Celma<sup>30</sup>, Simón de Monasterio<sup>31</sup>, Francisco de Antas<sup>32</sup>, Diego de Romay<sup>33</sup>, Domingo de Andrade<sup>34</sup>, Fray Gabriel de Casas<sup>35</sup> y Fernando de Casas<sup>36</sup>.

Significativamente en los fondos de la Biblioteca de la catedral de Santiago se encuentra un *Tratado elemental de los cortes de cantería, o arte de la montea* de Simonin, traducido al español por Fausto Martínez de la Torre y José Asensio (Madrid, 1795)<sup>37</sup>, y los dos citados volúmenes del *Arte y Uso* de Fray Lorenzo (la edición publicada en Madrid en 1796)<sup>38</sup> que hubieron de ser utilizados por los artistas del taller catedralicio. En los fondos de la actual Biblioteca de San Martín Pinarío se conserva un ejemplar del tomo V del *Compendio Matemático* de Tomás Vicente Tosca (Valencia, 1757)<sup>39</sup>, con su tratado titulado *De la montea y cortes de la cantería*; otro ejemplar de *El arte de la montea* de Simonin<sup>40</sup>; y tres ediciones del tomo IX –Parte I– de los *Elementos de matemática* de Benito Bails (Madrid, 1783<sup>41</sup>, 1790<sup>42</sup> y 1796<sup>43</sup>), con varios apartados dedicados al diseño de arcos y bóvedas. Y en los fondos antiguos de la Biblioteca Xeral, formados a partir de la expropiación de las bibliotecas de los monasterios y conventos de la ciudad a raíz de la desamortización, de la obtención de las bibliotecas de los colegios jesuitas de Santiago y Monterrei tras su expulsión y de la adquisición de bibliotecas particulares, como indican los ex libris de los libros, localizamos las mencionadas dos ediciones de los dos tomos de Fray Lorenzo, propiedad de Lucas Ferro Caaveiro (Madrid, vol. I, 1667 y vol. II, 1665)<sup>44</sup> y Fray Manuel de los Mártires (Madrid, 1736)<sup>45</sup> respectivamente; el *Breve tratado de todo género de bóvedas* de Juan de Torija (Madrid, 1661)<sup>46</sup>, procedente de la biblioteca del convento de Santo Domingo de Bonaval<sup>47</sup>, donde se explican las diferentes maneras de construir una bóveda; cinco ejemplares del tomo V del *Compendio Matemático* de Tomás Vicente Tosca (dos de la edición de Madrid de 1727<sup>48</sup> y tres de la edición de Valencia de 1757<sup>49</sup>); dos ediciones de *El Arquitecto Practico* de Antonio Plo y Camín (Madrid, 1767<sup>50</sup> y 1793<sup>51</sup>), con partes dedicadas a la construcción de arcos, pechinas, cúpulas y bóvedas; y otros dos ejemplares del tomo IX –Parte I– de

11. Monteas de ménsula y arco adintelado; catedral de Santiago (dibujo de José Manuel Yáñez Rodríguez).

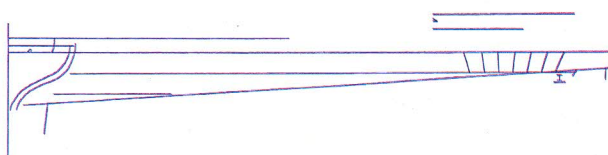



12. Ménsulas del balcón bajo del Palacio Capitular; catedral de Santiago.

los *Elementos de matemática* de Benito Bails (Madrid, 1796)<sup>52</sup>. También está, si bien una edición decimonónica, la *Geometría Descriptiva* de Gaspar Monge (Madrid, 1803)<sup>53</sup>.

Dicho esto, pasemos a estudiar la aplicación práctica de los conocimientos teóricos recogidos en la citada bibliografía. Para ello se procede a agrupar por tipos las monteas localizadas hasta ahora.

#### MONTEAS DE BASAS

En la pared oeste del claustro de la catedral de Lugo, inserta en una trama ortogonal de líneas carmines que todavía se conserva y que recorre todo el muro, se localizan los perfiles de la basa de una columna o pilastra de grandes dimensiones<sup>54</sup> (fig. 5)<sup>55</sup>. Éstos constan sucesivamente de los canónicos plinto, toro, escocia, filete y arranque del fuste y se corresponden con la basa del orden toscano publicado en la *Regla de los Cinco Órdenes de Arquitectura* por Vignola. El muro donde se encuentran grabadas es más antiguo que el claustro actual, que sustituye uno anterior de madera, pues forma parte del antiguo Palacio Capitular construido por Domingo de Andrade en 1683<sup>56</sup>. Por lo tanto sería lógico pensar en una relación entre dichas monteas y el citado claustro, articulado con enormes pilastrones toscanos y levantado por Fray Gabriel de Casas y Fernando de Casas entre 1708 y 1714<sup>57</sup>. Y en efecto los elementos que conforman los perfiles dibujados se repiten en el edificio, si bien con medidas muy diferentes por lo que quizás no haya relación.

#### MONTEA DE COLUMNA

En el suelo del primer piso del mismo edificio se ha dibujado lo que parece una columna clásica de orden toscano con su basa, fuste y astrágalo del capitel (fig. 6). La basa consta de pedestal, plinto, toro y filete, y, en alarde geométrico, se proyecta con las mismas medidas en un ángulo de 90°. El fuste carece de éntasis y sobre él figura la planta del capitel y parece esbozarse el entablamento. Su destino no ha sido identificado y no creo que se trate de un simple ejercicio de proyección con fines didácticos y sin una utilidad práctica inmediata en el edificio catedralicio. Como en el primer caso, la montea remite a las ilustraciones del orden toscano publicadas en las ediciones de Vignola.

#### MONTEAS DE CAPITELES Y ENTABLAMENTOS

Dos son las descubiertas y ambas barrocas. La más antigua es una silueta de los machones del crucero de la iglesia del monasterio benedictino de San Xoán Bautista de Poio, en Pontevedra, un edificio construido entre finales del siglo XVII e inicios del XVIII<sup>58</sup> (figs. 7-8). Consta del perfil del capitel toscano, compuesto sucesivamente por los canónicos fuste, filete, astrágalo, collarino, equino, ábaco y listeles claramente diferenciados, combinado con el perfil de un entablamento de orden jónico, en su caso compuesto por arquitrabe dividido en fajas, talón, friso, talón, dentículo, tres cuartos de bocel, goterón, corona y alero. Una vez más el referente es el libro de Vignola.

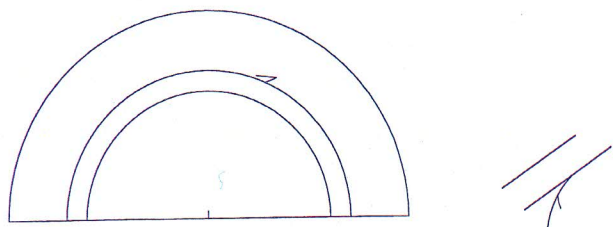

13. Montea de arco de medio punto; catedral de Santiago (dibujo de José Manuel Yáñez Rodríguez).

La montea se encuentra en la pared este del corredor bajo del claustro procesional. Dado que dicho claustro es del siglo anterior y que hay una puerta de grandes dimensiones que lo comunica con el nuevo templo, es lógico que los maestros canteros trabajasen en ese lugar, buscando refugio bajo sus bóvedas de las inclemencias del tiempo. De hecho, en el suelo de la zona inmediata a la citada montea hay otras muchas, es de suponer, relacionadas también con la construcción de la nueva iglesia y que hoy son de imposible lectura porque dichas piedras han sido movidas de su ubicación original.

La otra montea se halla en el reducido espacio del coro alto de la iglesia de San Telmo, en Tui<sup>59</sup>, construida a partir de 1769 por el arquitecto luso Fray Mateo de Jesús María, siguiendo una traza propia que, como ha estudiado Rosende Valdés, denota la influencia del barroco bracarense<sup>60</sup> (figs. 9-10). Es la más elaborada de Galicia y pertenece a la fachada principal del edificio. Ésta cuenta con tres calles, disponiéndose en las laterales sendos machones que corresponden al primer cuerpo de dos torres que nunca se llegaron a construir<sup>61</sup>. Tales cepas se articulan por medio de dos pilastrones corintios dispuestos en ángulo que comparten un movido y quebrado entablamento, al que corresponde el grueso de la montea localizada<sup>62</sup>. En ella observamos la curva trazada por las tres fajas del arquitrabe, el friso y el denticulado, así como el ángulo agudo del alero y el cimacio, los cuales siguen la disposición publicada en el tratado de los órdenes de Vignola.

Igualmente del amplio arco de medio punto del dibujo se extraen las medidas y el corte de las dovelas del peculiar arco que, a modo de cofia, remata el hastial del edificio.

#### MONTEAS DE MÉNSULAS

En el muro de la fachada hacia el Obradoiro del citado Palacio Capitular de la catedral de Santiago, se localiza la montea de las veinte ménsulas que sostienen el balcón volado del segundo piso, fruto de una reforma de ese edificio renacentista en 1614<sup>63</sup> (figs. 11-12). Lo dibujado consiste en el perfil curvo del elemento sobresaliente que sostiene el peso de la estructura citada. El mismo aparece relacionado con el diseño de un arco adintelado del que se tratará a continuación.

#### MONTEAS DE ARCOS

De todas las monteas, las más abundantes son las que atañen a los arcos, en sus diferentes tipos y funciones. En el muro de la fachada hacia el Obradoiro del citado Palacio Capitular compostelano, en la planta baja, a la izquierda de la entrada actual al Museo Catedralicio, se encuentra la montea de un *arco adintelado*, con la traza del despiece de sus dovelas en cuña perfectamente dibujada (fig. 11). Como ya se ha visto, a su lado figura la montea de las ménsulas que sostienen el balcón del segundo piso construido en 1614, lo que permite relacionar ambos dibujos con dicha obra y fecharlos en torno a dicho año<sup>64</sup>. No obstante, el número y la disposición de las dovelas del dintel no se corresponde con ninguno de los vanos existentes en la actualidad en este lienzo, ni siquiera con los de los accesos inmediatos con los que es posible esté relacionado.

Asimismo, en el pavimento del patio del claustro catedralicio compostelano se conserva otra excepcional montea de un *arco de medio punto* de cronología y destino inciertos (fig. 13).

Por fin, en el corredor alto del claustro de la portería del monasterio cisterciense de San Clodio, en Leiro, se localiza otra excepcional montea de un *arco carpanel*<sup>65</sup> (fig. 14). Su destino son los ocho arcos diafragma del claustro alto, dos en cada esquina (fig. 15), construidos con el resto del edificio en el siglo XVII o años después por problemas de estabilidad<sup>66</sup>. Sin embargo, dichos arcos no presentan todos las mismas medidas pues el claustro se encuentra embutido entre inmuebles preexistentes más antiguos y, por lo tanto, los corredores de cada panda presentan diferente anchura. En todo caso, las medidas del arco de la montea coinciden con las del arco más próximo, situado en el ángulo noroeste, siendo iguales también el dibujo de las dovelas en uno y otro.

Los tres tipos de arco expuestos son los más comunes y figuran en prácticamente todos los tratados de monteas enumerados en este trabajo. De ellos extrajeron sus autores las pautas del dibujo.

Más complicado en cuanto a su concepción es el localizado en el pavimento de la segunda estancia del primer piso del tantas veces mencionado Palacio Ca-

14. Montea de arco carpanel; monasterio de San Clodio (dibujo de José Manuel Yáñez Rodríguez).

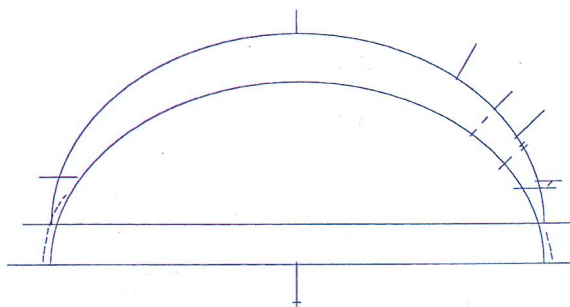

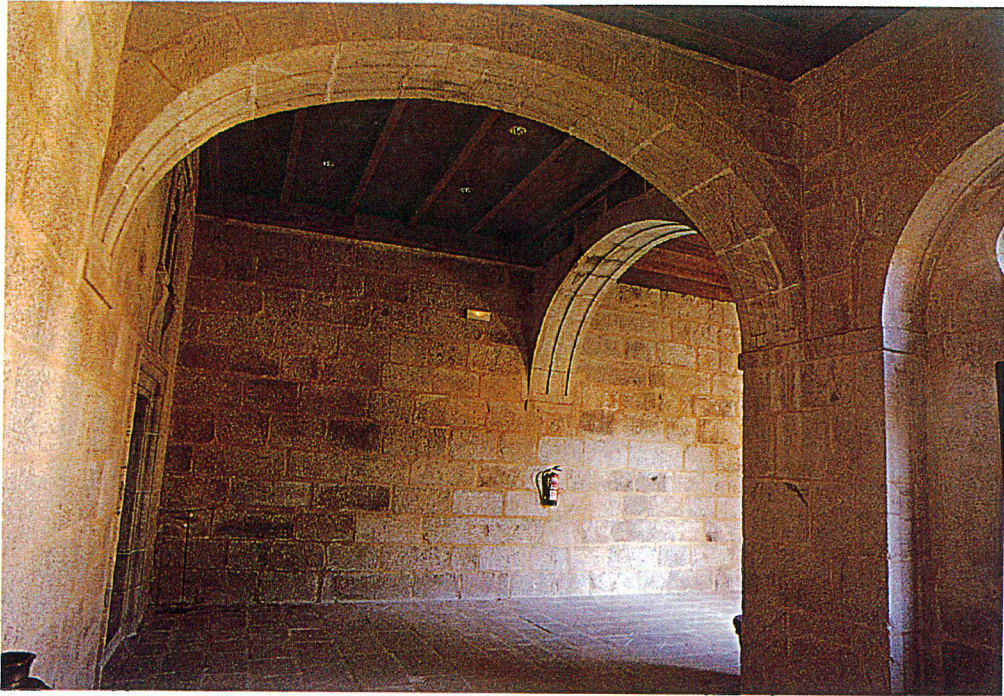

15. Arcos diafragma del Claustro de la Portería; monasterio de San Clodio.

pitular compostelano, el cual parece un *arco de medio punto capialzado de un vano adintelado* con los ángulos cortados a bisel (fig. 16). Al menos eso se deduce si se le compara con la lámina XVI –“*Capialzado de Medio Punto, llamado de San Antonio*”– publicada en Simonin<sup>67</sup>. Su destino no ha sido identificado.

#### MONTEAS DE BÓVEDAS

En el pavimento de la caja de la escalera del colegio de Monforte de Lemos se encuentra la montea publicada por Freire Tellado e identificada por él como correspondiente a la *bóveda de arista* de los abovedamientos del claustro de las escuelas<sup>68</sup> (figs. 17-18). Dicho registro presenta una azarosa historia en su construcción que tal vez explique la pervivencia del dibujo. Se construyó entre finales del siglo XVI y comienzos del XVII, con el resto del colegio patrocinado por el cardenal Rodrigo de Castro, siguiendo trazas del jesuita Andrés Ruiz y del milanés Vermundo Resta<sup>69</sup>. Significativamente, la documentación informa del uso de “*monteados*” desde el inicio de los trabajos<sup>70</sup>. En cuanto a la montea localizada, consiste en una bóveda de arista de lados desiguales y con arcos de medio punto en sus alzados. En ella se especifican las medidas y formas en que se debían tallar las dovelas de la estructura así como las fajas decorativas de la misma<sup>71</sup>.

En cambio, en el pavimento del crucero norte de la iglesia del monasterio cisterciense de Santa María de Montederramo se encuentra la montea inédita de una *bóveda de crucería* con la planta de la red de nervios y de los machones que la sostienen, en la que llama la atención el peculiar recorte del sillar de la cla-

ve<sup>72</sup> (fig. 19). La iglesia, de formas clasicistas, fue construida por Pedro de la Sierra entre 1598 y 1632, siguiendo trazas del jesuita Juan de Tolosa<sup>73</sup>. Presenta planta de cruz latina, de tres naves, crucero con capillas en los lienzos de la cabecera y un presbiterio muy profundo. Sus amplias proporciones explican hasta cierto punto que fuera utilizada por los maestros canteros, a falta de un refugio más apropiado, para la traza de dibujos en su suelo en intervenciones posteriores, como es el caso que nos ocupa y otro que luego se verá. En efecto, avanzado el siglo XVIII se construye el coro alto sobre nueve bóvedas de crucería, ocupando los tres primeros tramos de la nave. La montea corresponde a dicha intervención y de hecho sus medidas coinciden con las de la bóveda central del tercer tramo cuya clave ostenta la inscripción “IHS MA 1772”, aludiendo a la fecha de conclusión de la obra (fig. 20).

16. Montea de arco de medio punto capialzado de un vano adintelado (?); catedral de Santiago (dibujo de José Manuel Yáñez Rodríguez).

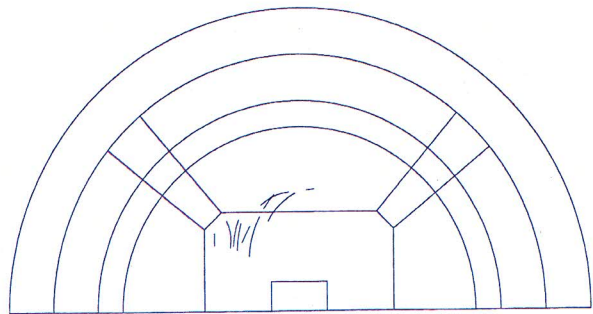

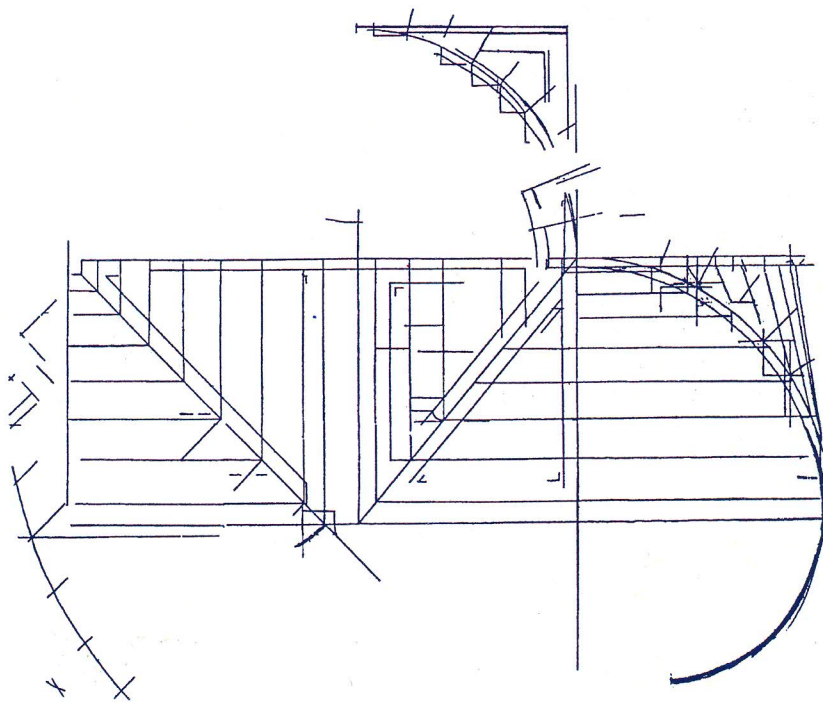

17. Montea de bóveda de arista; colegio de Monforte de Lemos (dibujo de José Manuel Yáñez Rodríguez).

Iglesias Almeida publicó en su día la noticia de la existencia de una montea grabada en el suelo de la capilla de Santa Catalina<sup>74</sup>, en la catedral de Tui, que corresponde a una *bóveda estrellada* con sus claves, nervios y terceletes<sup>75</sup> (fig. 21). Dicha capilla forma parte del Palacio Episcopal construido por el obispo Diego de Muros a finales del siglo XV<sup>76</sup>. Al parecer, en un principio el recinto constaba solamente de tres tramos, los que en la actualidad conforman la nave del mismo, siendo en los tramos de los pies donde se sitúa el dibujo. El cuarto tramo de la cabecera fue añadido en 1726<sup>77</sup>. Las actuales bóvedas del recinto son de arista, pero las mismas sustituyen desde el siglo XVIII a otras anteriores, de forma desconocida<sup>78</sup>. Lo más probable es que la montea se relacione con alguno de los abovedamientos construidos durante el siglo XVI en el recinto catedralicio, si bien ninguno de los existentes en la actualidad –cimborrio, capilla mayor, capilla antigua de San Telmo y sacristía– se corresponde exactamente con el dibujado.

El primer tipo de bóveda expuesto, muy frecuente en la arquitectura moderna gallega, figura en los manuscritos de Vandelvira<sup>79</sup> y Juan de Portor<sup>80</sup> y en los tratados de Juan de Torija<sup>81</sup> y Fray Lorenzo de San Nicolás<sup>82</sup>, entre otros, lo que significa que su autor pudo contar con múltiples fuentes para su realización. Para la bóveda de crucería y estrellada, las fuentes a señalar son más complicadas dada su procedencia gótica. En todo caso, resulta ilustrativo contrastar las aquí expuestas con las de diseño diferente que figuran en los manuscritos de Simón García, Hernán Ruiz el Joven, Vandelvira y Juan de Portor<sup>83</sup>.

#### MONTEA DE CÚPULA

En el suelo del primer piso del Palacio Capitular compostelano se ha localizado una montea de lo que acaso sea la planta de una *cúpula ochavada* (fig. 22). En esta posible identificación resulta ilustrativo compararla con dibujos del *Libro de Traças de Cortes de Piedra* de Vandelvira, en concreto con los planos de cúpulas de los folios 6v. y 9r.<sup>84</sup> Sin embargo, la misma no parece corresponderse con ninguna de las existentes en la actualidad en la catedral.

#### MONTEAS DE FRONTONES

En la tribuna alta del crucero norte de la catedral de Santiago, grabado en el suelo, se encuentra la única traza de un frontón aparecida hasta ahora (fig. 23). Como se sabe, la fachada de la Azabachería se empezó a construir en 1758, siguiendo una traza de signo barroco del Maestro de Obras catedralicio Lucas Ferro Caaveiro. Sin embargo, posiblemente a raíz de la proyección que en esos años iba adquiriendo la Academia de San Fernando en toda España, dicho artista fue retirado de la obra en 1763, siendo corregido su plan, cuando el primer piso ya estaba construido, por los arquitectos académicos Ventura Rodríguez y Domingo Lois Monteagudo. Ambos cambian el proyecto definitivo por otro más acorde con la arquitectura clásica barroca italiana, debiéndose a su talento el segundo piso y la peineta<sup>85</sup>.



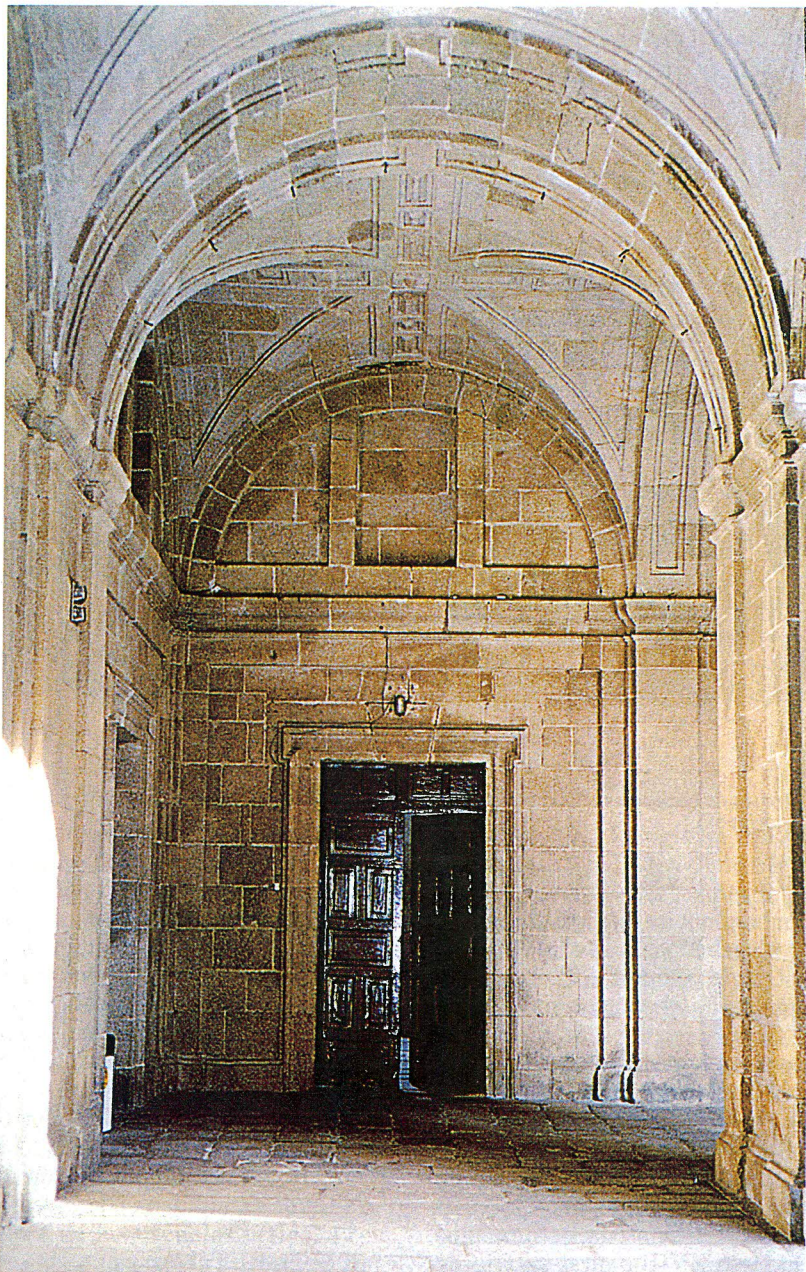

18. Abovedamiento del Claustro de las Escuelas; colegio de Monforte de Lemos.

La montea localizada pertenece a esta segunda intervención y corresponde a los dos frontones jónicos que coronan las calles laterales (fig. 24). En ella aparece dibujada la mitad de un frontón triangular clásico con el característico denticulado en la cornisa. Es evidente la influencia de los grabados de los tratados de arquitectura de la época de los que se copió el motivo (por ejemplo de Vitruvio, Arfe, Serlio, Labacco, Caramuel, etc.).

#### MONTEA DE ESCALERAS

Solamente he localizado un caso. Se trata de la montea de la escalera abacial que se encuentra dibujo-

da en las losas del suelo del crucero sur de la iglesia de Montederramo (figs. 25-26). Edificada durante el periodo en estudio para comunicar los dos pisos del claustro reglar, y hace unos pocos años objeto de una intervención muy agresiva, consta de tres tramos cerrados por una baranda de balaustres dispuestos en perspectiva oblicua de instalación reciente<sup>86</sup>. El dibujo consta del peldañado y del arco rebajado del último tramo con el número exacto de dovelas.

Varios dibujos que ilustran los textos de estereotomía citados a lo largo de este trabajo y otros, hoy perdidos, bien pudieron servir de pauta a la hora de concebir esta montea: en este sentido resultan ilustrativos uno de Portor y Castro<sup>87</sup> y otro de Tosca<sup>88</sup>.

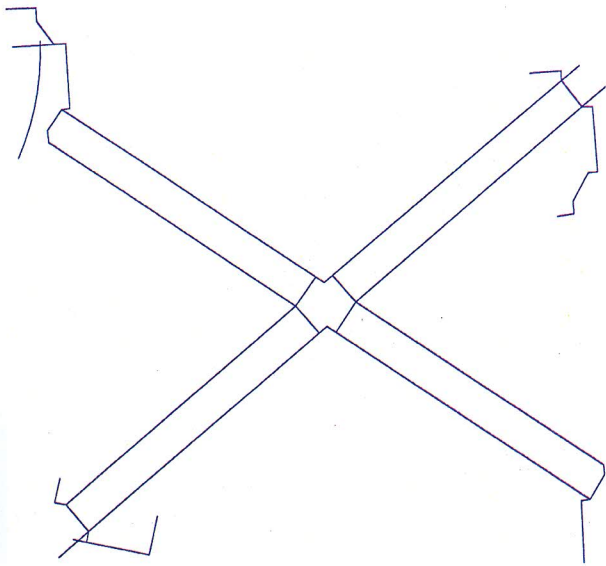

19. Montea de bóveda de crucería; iglesia de Montederramo (dibujo de José Manuel Yáñez Rodríguez).

**UN CASO ESPECIAL: LAS DOS MONTEAS ANTROPOMÓRFICAS DE LA CATEDRAL DE SANTIAGO**

Caso aparte son las dos monteas figurativas encontradas en el pavimento de la Sala de los Tapices de Goya del Museo Compostelano. Se trata de dos estu-

dios anatómicos del busto de un hombre visto de frente –o de espaldas; no está claro– (de 2,3 metros de altura) y de perfil (de 2,8 m.) (fig. 27). El segundo presenta la particularidad de contar con trama ortogonal y escala. Ambos recuerdan estudios similares de Dure-ro<sup>89</sup> y Juan de Arfe, en este segundo caso publicados en su *Varia commesuración para la escultura y arquitectura* (1ª ed. de 1585)<sup>90</sup>.

La función de ambos dibujos debe de relacionarse con el establecimiento *grosso modo* de las medidas del cuerpo humano y sus proporciones para luego ser aplicadas en obras de escultura<sup>91</sup>. En este sentido, dado el ya comentado y documentado uso de monteas que se hizo durante la construcción del aparato barroco de la capilla mayor, compuesto por el revestimiento de los muros, camarín y tabernáculo, durante al menos las décadas de 1660 y 1670, cuando se llevan a cabo la mayor parte de las obras<sup>92</sup>, sospecho que estas dos fueron el patrón de una parte de su estatuaria. De hecho es significativa la proximidad de la estancia donde se encuentran con el claustro, lugar donde se fueron tallando las distintas piezas de los muebles hasta ser ensamblados en su ubicación definitiva<sup>93</sup>. Igualmente, resulta ilustrativo comparar ambos dibujos con los bustos –perfil y volumen– de las cuatro Virtudes Cardinales del tabernáculo, pues sus proporciones *grosso modo* coinciden (fig. 28). Las cuatro son obra del escultor Pedro del Valle, originario de Villafranca del Bierzo, y fueron contratadas 1667, indicándose en el documento que sean “*del tamaño de las figuras de la traça, según el pitipie*”, refiriéndose seguramente a nuestras monteas<sup>94</sup>.

20. Abovedamiento del coro alto; iglesia de Montederramo.



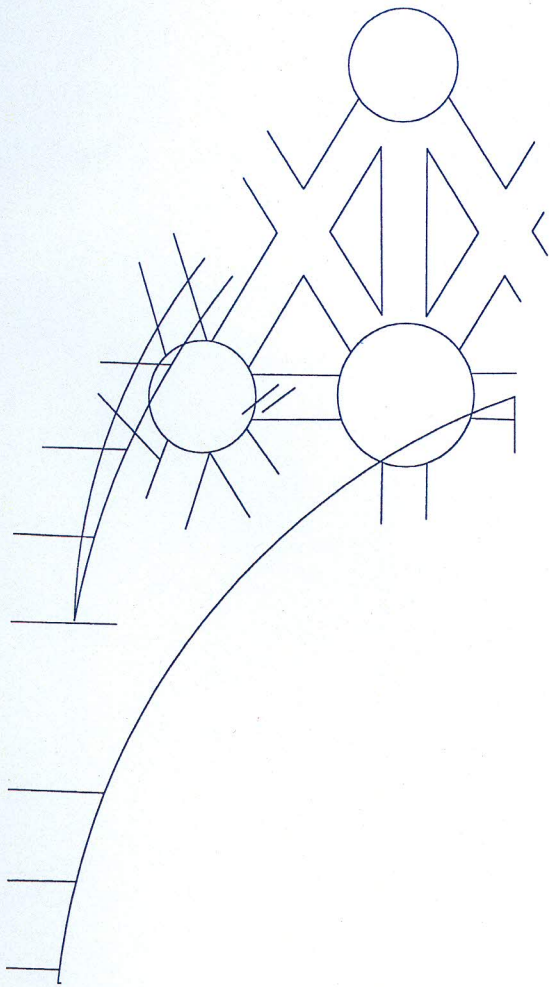

21. Montea de bóveda de estrella; catedral de Tui (dibujo de José Manuel Yáñez Rodríguez).

#### CONCLUSIONES

Del estudio global del conjunto de monteas hasta ahora localizado en Galicia se extraen varias conclusiones de interés. La mayor parte de ellas se encuentran en los claustros como el de la catedral de Santiago, de la catedral de Lugo, del monasterio de Poio y del monasterio de San Clodio, por ser recintos cubiertos, amplios y ventilados donde los canteros podían estar ininterrumpidamente durante todos los meses del año, sin molestar demasiado con el trajín, ruido y polvo generado por su trabajo<sup>95</sup>. En cambio, en otros monasterios aparecen en el pavimento de sus espaciosas iglesias, como en el crucero en el caso de Montederramo, tal vez por ser lugares de fácil aislamiento con tapias provisionales del resto del edificio. En tal sentido, no debe de ser casualidad que en ambos casos los dibujos se relacionan con la construcción de sus coros altos. Por fin, en otros templos se aprovechan otros espacios marginales, principalmente las tribunas (son los casos de la catedral de Santiago y la iglesia de San Telmo en Tui). Tales localizaciones son el motivo de que se hayan perdido en su mayoría pues buena parte de este tipo de edificios

han renovado sus pavimentos, especialmente en las últimas décadas.

Capítulo aparte merecen las grabadas en el suelo de la primera planta del Palacio Capitular de la catedral de Santiago, de las cuales sólo se han citado algunas en el presente trabajo<sup>96</sup>. Su localización en dicho lugar ha de tener que ver con la instalación en ese recinto del colegio de artistas catedralicio durante un periodo respetable de tiempo ya que sólo este extremo explica la superposición de dibujos.

Todas la monteas arquitectónicas se localizan grabadas directamente en granito en suelos y paredes en contraste con las técnicas utilizadas en otras latitudes, como las incisas en la superficie cerámica de las cubiertas de la catedral de Sevilla<sup>97</sup> o en el mortero de cal en la llamada "Sala de las Trazas" del mismo inmueble<sup>98</sup>. En su elaboración se emplearon instrumentos propios del oficio de cantero como son cinceles, reglas, escuadras, cuerdas, compases de grandes dimensiones, saltarreglas, baibeles, trazadores y plantillas. En tal sentido son ejemplificadores los existentes en las colecciones etnográficas de la profesión del Museo do Pobo Galego o en la de Olimpio Liste. En varios inventarios de bienes de arquitectos y de maestros canteros también localizamos instrumentos de este tipo, si bien no está claro si se destinaban para el dibujo sobre papel o sobre la piedra<sup>99</sup>.

Existe una evidente relación de varias monteas con la *Regla de los Cinco Órdenes de Arquitectura* de Vignola (son los casos de la basa de Lugo, la columna de Santiago y los entablamentos de Poio y Tui), lo cual no es de extrañar si tenemos en cuenta que dicho texto es libro de cabecera de arquitectos y maestros canteros de la época, apareciendo el autor citado en nu-

22. Montea de cúpula (?); catedral de Santiago (dibujo de José Manuel Yáñez Rodríguez).

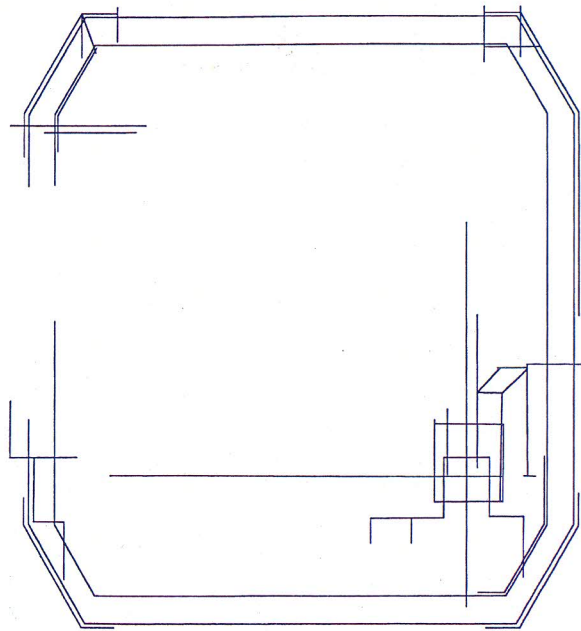

merosas bibliotecas –figura en las de Simón de Monasterio<sup>100</sup>, Diego de Romay<sup>101</sup> y Fernando de Casas<sup>102</sup>– así como en contratos como pauta a seguir en la factura de una obra: ejemplos de ello es el ajuste de la iglesia del Colegio de los jesuitas de Monforte<sup>103</sup> o el del claustro de los Abades del monasterio de Santo Estevó de Ribas de Sil<sup>104</sup>. Asimismo, en los fondos de la Biblioteca Xeral hay tres ediciones del libro, dos italianas (Roma, 1602<sup>105</sup>; Roma, 1732<sup>106</sup>) y una española (Madrid, 1792)<sup>107</sup>, y en la de San Martín Pinario una, publicada en Madrid en 1760<sup>108</sup>. Por otro lado, hay que tener en cuenta que otros tratadistas de arquitectura posteriores han publicado los cinco órdenes de Vignola –son los casos de Fray Lorenzo de San Nicolás, Tosca, etc.– y que tales libros también pudieron ser consultados por maestros canteros gallegos a la hora de concebir sus dibujos.

El repertorio de monteas aquí expuesto demuestra las posibilidades del diseño arquitectónico en Galicia. Aunque consta que buena parte de los maestros canteros gallegos eran analfabetos –muchos no saben siquiera firmar–, hubieron de tener nociones básicas y prácticas de geometría, las cuales aplicaron en el desempeño de su profesión<sup>109</sup>. En todo caso, a falta de monteas de todos nuestros edificios, el estudio detenido de catedrales, monasterios y pazos gallegos durante la Edad Moderna debería llevarnos a una reflexión sobre el tema.

*Todos los levantamientos de monteas que aparecen ilustrando el presente estudio han sido realizados por José Manuel Yáñez Rodríguez, Arquitecto Técnico de la Diputación Provincial de A Coruña y profesor de la Universidad de la misma localidad, a quien debo también un buen número de ideas y sugerencias aquí recogidas. Augusto Fernández González, José Manuel Rodríguez Pérez, Francisco Xavier Novo Sánchez, Miguel A. Cajigal Vera y Adriana Candela Cousillas Lino le asistieron en el dibujo de las mismas. A Pablo Yáñez Rodríguez le corresponde la informatización de su trabajo. A todos ellos deseo expresar aquí mi agradecimiento.*

#### NOTAS

1. Cfr. F. Checa, "El dibujo, fundamento de las artes", *A Distancia*, Teorías e historias de los dibujos de arquitectura, octubre 1991, pp. 8-10.
2. Todavía hoy se recomienda la práctica de la montea para determinados casos (cfr. *Guía práctica de la cantería*, Escuela Taller de Restauración Centro Histórico de León, León, 1993, p. 197).
3. Cfr. J. A. Ruiz de la Rosa, *Traza y Simetría de la Arquitectura*, Sevilla, 1987, pp. 124-128.
4. *Ibidem*, pp. 170-171.
5. Cfr. J. A. Ruiz de la Rosa, "Diseño de pináculos de la Catedral de Sevilla", *Periferia*, junio 1991, pp. 136-143.
6. Cfr. F. Marfías Franco, "Trazas, trazas, trazas: tipos y funciones del dibujo arquitectónico", *Juan de Herrera y su influencia*, Actas del Simposio Camargo, 14-17 julio 1992, Santander, 1993, pp. 351-353.

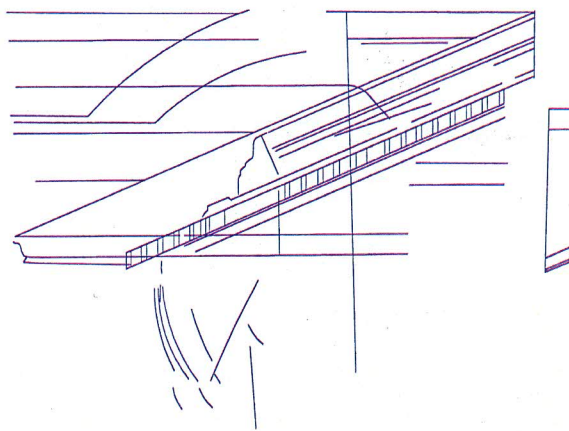

23. Monteas de frontón; catedral de Santiago (dibujo de José Manuel Yáñez Rodríguez).

7. Cfr. F. Pinto Puerto y J. A. Ruiz de la Rosa, "Monteas en la Cartuja de Santa María de la Defensa en Jerez de la Frontera", *Expresión Gráfica Arquitectónica*, Valladolid, 1994, pp. 136-144.
8. Cfr. F. Pinto y A. Jiménez, "Monteas en la Catedral de Sevilla", *Expresión Gráfica Arquitectónica*, Valladolid, 1993, nº 1, pp. 79-84; J. A. Ruiz de la Rosa y J. C. Rodríguez Estévez, "Monteas en las azoteas de la Catedral de Sevilla. Análisis de testimonios gráficos de su construcción", *Actas del Tercer Congreso Nacional de Historia de la Construcción*, Sevilla, 26-28 octubre 2000, vol. II, pp. 965-978.
9. Se cita el uso de monteas en el concierto de 1669 del revestimiento de los dos penúltimos machones del presbiterio, sobre los que se apoyaba antiguamente una barra de hierro con lámparas votivas, que se deben hacer según y "conforme [a] la planta que está disñada en el losado del claustro y [luego] puesta en vn tablero" (A.C.S., Archivo de la Catedral de Santiago, Varia, leg. 713, doc. 9); en el ajuste de 1670 de los cornisamientos de la obra referida, a realizar "conforme [a] la planta que iço Domingo de Andrade, aparejador de la obra del tabernáculo, en el losado y claustra de dicha Santa Yglesia" (A.C.S., Varia, leg. 713, doc. 17); y en el contrato de 1671 del forro de los dos primeros machones del recinto citado, siguiendo la planta "puesta en el losado del claustro" (A.C.S., Varia, leg. 713, doc. 83).
10. A.C.S., Varia, leg. 718, doc. 484.
11. Algunas de ellas, sitas en la catedral de Santiago, ya fueron publicadas hace unos años en mis trabajos *Trazas, Planos y Proyectos del Archivo la Catedral de Santiago* (A Coruña, 1999); y "Los aparejadores gallegos en la época moderna (siglos XVI-XVIII)", *El Aparejador y su Profesión en Galicia*, Santiago, 2001, pp. 113-115.
12. Al respecto consúltese J. A. Ruiz de la Rosa, *Traza y Simetría...*, op. cit., pp. 280-290. Sobre la tratadística técnica francesa referida al tema véase J. M. Savignat, *Dessin et architecture du Moyen-Âge au XVIII siècle*, Paris, 1980, pp. 135-143.
13. Para una visión general de los talleres de maestros canteros gallegos véanse M. A. Fernández Álvarez, *Arte y sociedad en Compostela 1660-1710*, Sada-A Coruña, 1996; M. Tañ Guzmán, *Los arquitectos y la contratación de obra arquitectónica en la Galicia Barroca (1650-1700)*, Sada-A Coruña, 1997; A. Goy Diz, *Artistas, talleres e gremios en Galicia (1600-1650)*, Santiago, 1998.



24. Fachada de la Azabachería de la Catedral de Santiago

14. Al respecto resulta ilustrativa la consulta de nuestro trabajo *Trazas...*, op. cit.
15. Cfr. J. Couselo Bouzas, *Galicia Artística en el siglo XVIII y primer tercio del XIX*, Compostela, 1932, pp. 282-283. Algunos autores atribuyen la traza general del mueble a Charles Lemaur (J. M. López Vázquez, "Neoclasicismo", *Arte Contemporáneo*, Galicia. Arte, t. XV, A Coruña, 1993, p. 46).
16. Extracto documental publicado por J. M. López Vázquez, "Neoclasicismo", *Arte Contemporáneo...*, op. cit., p. 46. La traza general del baldaquino se viene atribuyendo al ingeniero Carlos Lemaur (cfr. J. M. López Vázquez, Neoclasicismo, op. cit., p. 46).
17. Cfr. F. J. Sánchez Cantón, *Opúsculos gallegos sobre Bellas Artes de los siglos XVII y XVIII*, Compostela, 1956, pp. 10-11.
18. Al respecto resultan ilustrativos los casos de las trazas de los retablos de las capillas de Don Lope y de la Azucena de la catedral de Santiago (cfr. M. Taín Guzmán, *Trazas...*, op. cit., pp. 60-61 y 70-71).
19. Al respecto véanse A. Bonet Correa, "Los tratados de monte y cortes de piedra españoles en los siglos XVI, XVII y XVIII", *Figuras, modelos e imágenes en los tratadistas españoles*, Madrid, 1993, pp. 105-118; E. Rabasa Díaz, *Forma y construcción en piedra. De la cantería medieval a la este-reotomía del siglo XIX*, Madrid, 2000, pp. 204 y ss. Igualmente, para la identificación de las monteas es útil la con-

sulta de J. C. Palacios, *Trazas y cortes de cantería en el Renacimiento Español*, Madrid, 1990.

20. Edición facsímil publicada por el Servicio Histórico Militar (Madrid, 1986) con estudio introductorio de A. Bonet Correa, "Ginés Martínez de Aranda, arquitecto y tratadista de cerramientos y arte de monte", 13-34. Tal trabajo aparece también como capítulo en su libro recopilatorio ya citado *Figuras...*, op. cit.
  21. Sin publicar en facsímil. Únicamente han aparecido algunos extractos del texto del manuscrito en M. Taín Guzmán, "O Barroco", *Fontes Escritas para a Historia da Arquitectura e do Urbanismo en Galicia (Séculos XI-XX)*, vol. II, Santiago, 2000, pp. 765-775.
  22. Edición facsímil publicada por la Caja de Ahorros Provincial de Albacete (Albacete, 1977) con estudio introductorio de Geneviève Barbé-Coquelin de Lisle.
  23. Para el primero véase A. Bonet Correa, "Dos ejemplos de corte de cantería de Ginés de Aranda en Santiago de Compostela", *Figuras...*, op. cit., pp. 141-145. Y para el segundo, M. Taín Guzmán, *Domingo de Andrade, Maestro de Obras de la Catedral de Santiago (1639-1712)*, vol. I, Sada-A Coruña, 1998, pp. 67-68.
  24. Cfr. A. Bonet Correa, "Los tratados de monte...", *Figuras...*, op. cit., pp. 113-118.
  25. Cfr. M. Taín Guzmán, *Domingo de Andrade...*, op. cit., vol. I, pp. 101-102.
  26. Cfr. L. Fernández Gasalla, "Las bibliotecas de los arquitectos gallegos en el siglo XVII: los ejemplos de Francisco Dantas y Diego de Romay", *Museo de Pontevedra*, 1992, p. 344.
  27. Cfr. M. Taín Guzmán, "El taller y la biblioteca del maestro de obras compostelano José de Seixas", *Cuadernos de Estudios Gallegos*, 1993-1994, p. 274.
  28. Cfr. M. C. Folgar de la Calle, "Un inventario de bienes de Fernando de Casas", *Cuadernos de Estudios Gallegos*, 1982, p. 543.
  29. El primer volumen no está claro si perteneció también a Lucas (cfr. M. Taín Guzmán, *El taller...*, art. cit., p. 264, nota 10). En todo caso, sus firmas son 23.588 y 23.589. En cambio, las de los dos libros de Fray Manuel son RSE 1.097 y RSE 1.098.
  30. Se trata de *Varia Commensuracion para la escultura y arquitectura* de Juan de Arfe (cfr. P. Pérez Costanti, *Diccionario de artistas que florecieron en Galicia durante los siglos XVI y XVII*, Santiago, 1930, p. 134).
  31. Se trata de *La aritmética práctica y especulativa* de Pérez de Moya, *La aritmética práctica* de Jerónimo Cortés (cfr. A. Goy Diz, op. cit., pp. 179 y 188).
25. Monte de la escalera abacial del monasterio de Montederramo (dibujo de José Manuel Yáñez Rodríguez).

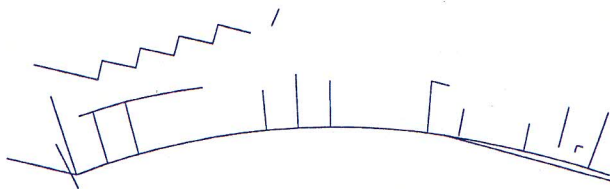

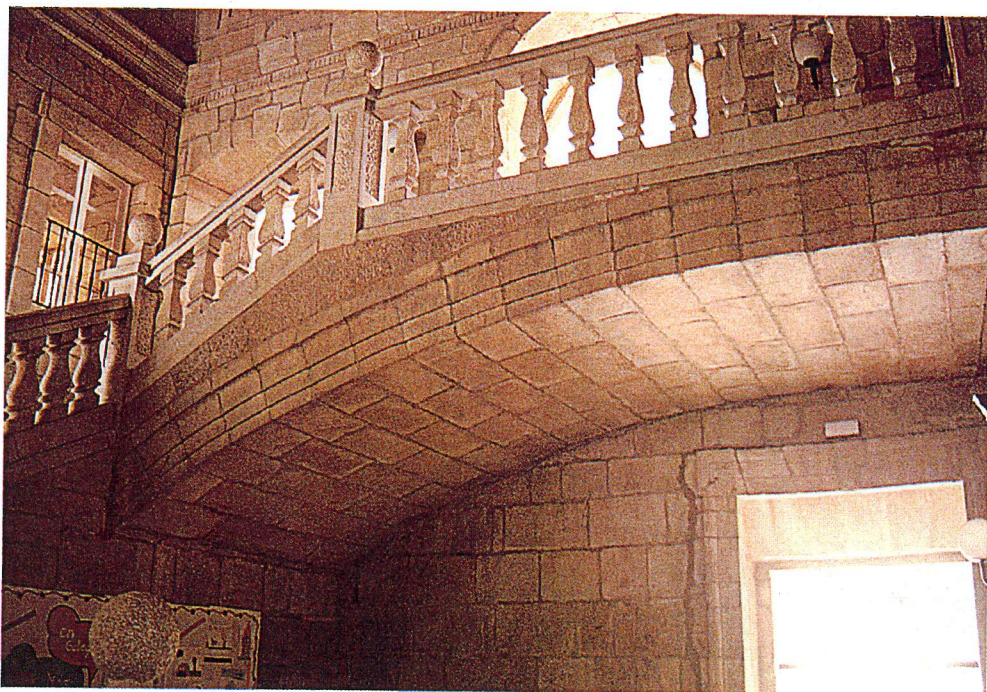

26. Escalera abacial de Montederramo.

32. Se trata de los *La aritmética práctica y especulativa* de Pérez de Moya y *Elementos Geométricos de Euclides* de Luis Carducci (cfr. L. Fernández Gasalla, art. cit., p. 332).
33. Se trata del *Tratado de Geometria Practica y Speculativa* de Juan Pérez de Moya (ibidem, p. 344).
34. Se trata de los *Euclidis Elementorum* de Christophorus Clavius, el *Triangulis Planis et Sphaericis* de Johannes Muller, el *Problematum Astronomicorum et Geometricorum* de Daniel Santbech (cfr. M. Taín Guzmán, *Domingo de Andrade...*, vol. I, pp. 41-45).
35. Se trata de *La prospettiva* de Vignola (signatura RSE 2.193 de la Biblioteca Xeral).
36. Se trata de *Tratado de Geometria Practica y Speculativa* de Juan Pérez de Moya, *Libro de Aritmetica Especulativa y Practica intitulado El Dorado Contador* de Miguel Jerónimo de Santa Cruz, *Varia Commensuracion para la escultura y arquitectura* de Juan de Arfe, (cfr. M. C. Folgar de la Calle, art.cit., p. 538, nota 10, y p. 542).
37. Signatura 1.292.
38. Signaturas 2.015 y 2.016.
39. Signatura 20.380 antigua (noticia facilitada por Roberto Reigosa y Ana Porto).
40. Signatura 9.439 (noticia facilitada por Miguel Cajigal). El libro cuenta con el siguiente ex libris: "*Franc. S. Mosquera Villamarín, presb. lucens. doct. compost. regal. consil. advocat. brigant. port. colegial eccles. princip. Dignit. etc. Han. MDCCCXXIV*".
41. Signatura 21.325 antigua (noticia facilitada por Roberto Reigosa y Ana Porto).
42. Signatura 21.328 antigua (noticia facilitada por Roberto Reigosa y Ana Porto).
43. Signatura 21.330 antigua (noticia facilitada por Roberto Reigosa y Ana Porto).
44. Con el ex libris "*Çoy de Lucas Antonio Ferro Caaveyro. Costtele 22 reales vellón*".
45. En el primer volumen los ex libris dicen: "*Este libro es usun de Fray Manuel de los Mártires, religioso lego, yjo del convento de Nuestro Padre Santo Domingo de Santiago*" y "*Librería de Santo Domingo. Estante 30, Cajón 4º*". Y en el segundo "*Este libro es de Domingo Bugallo*".
46. Signatura RSE. FOLL.-IV-6.
47. En realidad, en el libro figuran dos ex libris: "*Librería de Santo Domingo de Santiago, Estante 30, Cajón 4º*" y "*Este libro es de Juan Anttonio Lezana, Año 1723*".
48. Signaturas D556 y 4.640.
49. Signaturas RSE 1.201, D559 y 10.711.
50. Signatura RSE 4.081.
51. Signatura 4.105.
52. El cual lleva el título "*De la Arquitectura Civil*" (signaturas RSE 2.424 y 17.537).
53. Signatura R 4.334.
54. Sobre el muro sur, en la zona suroeste, también parece haber una cuadrícula a carboncillo con dibujos que ya no son discernibles.
55. Para una mejor distinción de las monteas fotografiadas se las ha repasado con tiza blanca.
56. Cfr. M. Taín Guzmán, *Domingo de Andrade...*, op. cit., vol. I, pp. 189-191.

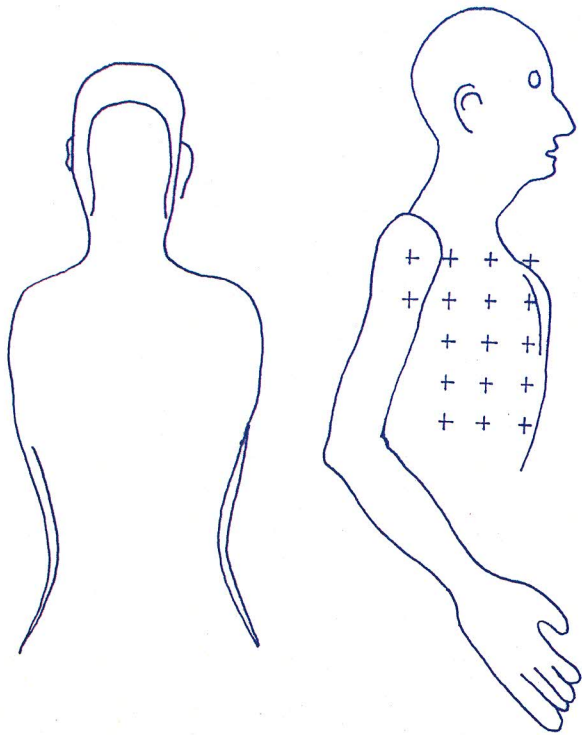

27. Levantamiento de las monteas de dos bustos; catedral de Santiago (dibujo de José Manuel Yáñez Rodríguez).

57. Cfr. M. Chamoso Lamas, "El claustro de la Catedral de Lugo", *Archivo Español de Arte*, 1940-1941, pp. 133-137; A. Bonet Correa, *La arquitectura en Galicia durante el siglo XVII*, Madrid, 1984, pp. 494-495.
58. No está clara su autoría si bien Bonet Correa (*La arquitectura en Galicia...*, op. cit., pp. 496-500) sugiere el nombre de Fray Gabriel de Casas. En todo caso, la fachada es construida a partir de 1691 por Pedro de Monteagudo (cfr. A. Rodríguez Fraiz, *Canteiros e Artistas de Terra de Montes e Ribeiras do Lérez*, Pontevedra, 1982, pp. 287-291). En 1708 todavía se trabaja en los abovedamientos del interior (cfr. H. de Sa Bravo, *El monasterio de Poyo*, León, 1985, p. 39).
59. La noticia de la existencia de una montea en dicha iglesia me fue facilitada por Ernesto Iglesias Almeida.
60. La consagración data de 1803 (cfr. A. A. Rosende Valdés, "Una muestra de arquitectura itinerante en Tuy: la capilla de San Telmo", *Actas del VI Congreso Español del Arte CEHA*, Los Caminos y el Arte, t. II, El Arte en los Caminos, Santiago, 1989, pp. 271-283).
61. *Ibidem*, pp. 272 y 276.
62. El resto de líneas se relaciona con otras partes del frente.
63. Cfr. A. A. Rosende Valdés, "El Siglo XVI: Gótico y Renacimiento en la Catedral Compostelana", *Santiago, la Catedral y la Memoria del Arte*, Santiago, 2000, p. 155.
64. *Ibidem*, p. 155.
65. La noticia de la existencia de una montea en dicho monasterio me fue facilitada por José Manuel Yáñez Rodríguez.
66. Al respecto véanse P. Pérez Costanti, op. cit., p. 515; C. Fontenla San Juan, "Santa María de San Clodio", *Monasticón cisterciense gallego*, vol. I, León, 2000, pp. 237-240.
67. Cfr. Simonin, *Tratado elemental de los cortes de cantería, o arte de la montea*, Madrid, 1795, lám. XVI.
68. Cfr. M. J. Freire Tellado, "La construcción renacentista. Los trazados de montea bajo la escalera de los escolapios de Monforte de Lemos", *Lucus*, Boletín Informativo de la Excm. Diputación de Lugo, n° 42, sep. 1994, pp. 59-65. Este artículo ha sido publicado por su autor, tras revisarlo, bajo el título "Los trazados de montea de factura renacentista del edificio de los escolapios de Monforte de Lemos (Lugo)", *Actas del Segundo Congreso Nacional de Historia de la Construcción*, A Coruña, 22-24 de octubre de 1998, Madrid, 1998, pp. 173-180.
69. Cfr. A. Bonet Correa, *La arquitectura en Galicia...*, op. cit., pp. 177-188; M. L. Lorenzana Lamelo, *Aportación documental al estudio histórico-artístico de dos fundaciones monfortinas: el Colegio de la Compañía y el Convento de las Clarisas*, Lugo, 1989, pp. 53 y ss.; F. Pérez Rodríguez, "Algunas consideraciones sobre la construcción del Colegio de Nuestra Señora de la Antigua de Monforte de Lemos (Lugo), 1592-1619", *Actas del Simposium Monjes y Monasterios Españoles*, Instituto Escorialense de Investigaciones Históricas y Artísticas, vol. I, El Escorial, 1995, pp. 495-521.
70. Cfr. F. Pérez Rodríguez, "Algunas consideraciones...", art. cit., p. 509.
71. Véase el análisis de M. J. Freire Tellado, *La construcción renacentista...*, art. cit., pp. 64-65.
72. La noticia de la existencia de monteas en dicho monasterio me fue facilitada por José Manuel Yáñez Rodríguez.
73. Cfr. M. Chamoso Lamas, "El monasterio de Montederramo (Orense)", *Archivo Español de Arte*, 1947, pp. 78-94; A. Bonet Correa, *La arquitectura en Galicia...*, op. cit., pp. 189-193; J. Ferro Couselo, "Las obras del convento e iglesia de Montederramo en los siglos XVI y XVII", *Boletín Auriense*, 1971, pp. 145-177; J. C. Valle Pérez, *La arquitectura cisterciense en Galicia*, vol. I, La Coruña, 1982, pp. 192-194.
74. Hoy la capilla es sede del Museo Catedralicio.
75. Iglesias Almeida ("La obra de un ribadaviense en la catedral de Tui", *Porta da Aira*, 1994-1995, p. 311) la confunde con el actual abovedamiento de arista del recinto.
76. Cfr. M. Cendón Fernández, *La Catedral de Tuy en época medieval*, Poio, pp. 83-85.
77. Cfr. E. Iglesias Almeida, "La obra de un ribadaviense...", art. cit., pp. 311-312.
78. Fueron construidas entre 1707 y 1711 (cfr. F. Ávila y La Cueva, *Historia Civil y Eclesiástica de la Ciudad de Tuy y su Obispado*, t. IV, Os Bispos de Tui, Santiago, 1995, p. 308 (facsimil del mss. de 1854); E. Iglesias Almeida, *Arte y Artistas en la antigua Diócesis de Tui*, Tui, 1989, p. 103).
79. Freire Tellado (*La construcción renacentista*, art. cit.) buscó las fuentes de la montea monfortina en el *Libro de Traças de Cortes de Piedra* de Vandelvira. Al respecto, consúltense las explicaciones de "Capilla quadrada por arista" (fol. 80r.) y "Capilla por arista perlongada" (fol. 81r.). Véase también el análisis de la primera en J. C. Palacios, op. cit., pp. 185-187.

80. Cfr. J. de Portor y Castro, *Cuaderno de Arquitectura*, ms. 1708-1719, "Capilla por arista perlongada", "Capilla cuadrada que empieza en arista y acaba en rincón", "Capilla por arista en un paralelogramo" y "Capilla por arista".
81. Cfr. J. de Torija, *Breve tratado de todo género de bóvedas*, Madrid, 1661, 12r.-13r. y 57r.-60r.
82. Cfr. Fray L. San Nicolás, *Arte y Uso de la Arquitectura*, Madrid, 1796, vol. I, pp. 137-139.
83. Sobre el tema véase también E. Rabasa Díaz, op. cit., pp. 121-130 y 183-192.
84. Cfr. A. de Vandelvira (1575-1591), *Libro de Traças de Cortes de Piedra*, Albacete, 1977, vol. 2.
85. Cfr. A. Vigo Trasancos, *La Catedral de Santiago y la Ilustración. Proyecto clásico y memoria histórica (1757-1808)*, Madrid, 1999, pp. 51-92.
86. En tiempos de Sa Bravo (*El monacato en Galicia*, vol. II, La Coruña, 1972, p. 94) carecía de la actual balaustrada y de algunos peldaños.
87. Cfr. J. de Portor y Castro, ms. cit., fol. 95r.
88. Cfr. T. V. Tosca, *Compendio Matemático*, vol. V, Madrid, 1727, fol. 252, estampa 18.
89. Compárense ambas monteas con los grabados de Dürero publicados en *L'oeuvre gravé de Albrecht Dürer*, París, 1994 (1ª ed. 1980), pp. 222, 223, 224, 225, 226, 227, 228, 231 y 232.
90. Compárense ambas monteas con las ilustraciones sitas en J. de Arfe, *Varia Commensuración para la escultura y arquitectura*, Oviedo, 1977 (facsimil de la ed. de Madrid, 1773), pp. 100, 103, 104, 105, 106, 117, 118, 165, 166, 168 y 169.
91. La pintura apenas si fue fomentada por el cabildo en el seno del taller catedralicio.
92. Cfr. M. Taín Guzmán, *Domingo de Andrade...*, op. cit., vol. I, pp. 353-375.
93. *Ibidem*, p. 357.
94. En ese mismo documento concierne la talla de siete de los ocho ángeles que sostienen el tabernáculo, siguiendo el modelo y el "tamaño de otro que está echo" por el escultor Blas do Pereiro, y la del Santiago y los cuatro reyes del camarín, en este caso según la traza del entallador madrileño Pedro de la Torre (A.C.S., *Varia*, leg. 713, doc. 19). Nos consta el pago de la factura de las Virtudes dos años después (A.C.S., *Libro 2º de Fábrica*, leg. 534, fol. 223v.). Cfr. M. Taín Guzmán, *Domingo de Andrade...*, op. cit., vol. I, pp. 367-368.
95. Desgraciadamente, el movimiento de los sillares del pavimento de los dos primeros claustros citados ha desordenado la mayoría de los dibujos allí existentes.
96. Para conocer el repertorio completo, véase nuestro trabajo "Las monteas de la Catedral de Santiago de Compostela: de la arquitectura a la escultura", *Actas de XIV CEHA*, Málaga, 2002, en prensa.
97. Cfr. J. A. Ruiz de la Rosa y J. C. Rodríguez Estévez, art. cit.
98. Cfr. F. Pinto y A. Jiménez, art. cit., pp. 80-81.



28. La Prudencia; tabernáculo de la Catedral de Santiago.

99. Al respecto véanse M. C. Folgar de la Calle, art. cit., p. 537; A. Fernández Álvarez, op. cit., p. 135, nota 85, pp. 267-282.
100. Cfr. A. Goy Diz, op. cit., p. 186.
101. Cfr. L. Fernández Gasalla, art. cit., p. 343.
102. Cfr. M. C. Folgar de la Calle, art. cit., p. 541.
103. Cfr. M. L. Lorenzana Lamelo, op. cit., pp. 56 y 58.
104. Cfr. A. Goy Diz, "Los claustros benedictinos tras la reforma de los Reyes Católicos: noticias sobre su construcción y sobre sus programas decorativos", *Humanitas, Estudios en homenaje ó Prof. Dr. Carlos Alonso del Real*, vol. II, Universidad de Santiago, 1996, p. 885.
105. Signatura 24.732.
106. Signatura 24.818.
107. Signatura 23.578.
108. Dato facilitado por Miguel Ángel Cajigal.
109. A similar conclusión también llegan Ruiz de la Rosa y Rodríguez Estévez (art. cit., pp. 965-966) en el estudio ya mencionado de las monteas catedralicias sevillanas.

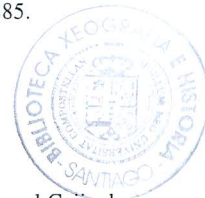





## ANEXO 4. REFERENCIAS XORNALÍSTICAS

Por orde cronolóxica:

«Sobre la venta de un cuadro». *La Vanguardia*, 29 de marzo, 1910, 6.

«El cuadro de Van-der-Goes». *La Vanguardia*, 30 de xuño, 1910.

«El cuadro de Van der Goes». *La Vanguardia*, 8 de maio, 1913.

Arias Sanjurjo, Joaquín. «El Cuadro de Monforte». 9 de marzo 1913.

«Historia de un cuadro: La adoración de los reyes, de Van der Goes». *ABC*, 4 de marzo, 1956, 6-7.

«"San Lorenzo" no fue robado». *La Vanguardia Revista*, 8 de xullo, 1993, 10.

«La obra de El Greco visita Lugo». *La Voz de Galicia*, 5 de setembro, 2000.

«Las obras del Greco y Andrea del Sarto volvieron a la pinacoteca de Monforte». *La Voz de Galicia*, 17 de setembro, 2000.

Albo, Francisco. «Adios al Van der Goes». *La Voz de Galicia*, 7 de decembro, 2000.

«Monforte recupera desde hoy la fiesta de las Reliquias». *La Voz de Galicia*, 10 de maio, 2001.

Albo, Francisco. «El nombre de Monforte sigue ligado hoy a la "Adoración de los Reyes" de van der Goes». *La Voz de Galicia*, 11 de maio, 2005.

Pontevedra, Silvia R. «Un siglo sin Reyes Magos». *El País*, 5 de enero 2012.

Albo, Francisco. «Los Grecos, a miles de kilómetros». *La Voz de Galicia*, 29 de febreiro, 2013.

———. «Cien años de la "guerra" del retablo gótico de Monforte». *La Voz de Galicia*, 8 de decembro, 2013.

Otero Ricart, J. A. «La joya que perdió Galicia». *Faro de Vigo*, 19 de decembro 2013.

Cortés, Carlos e Luís Conde. «El cuadro que Monforte regaló hace 100 años por un millón de pesetas». *La Voz de Galicia*, 2 de xullo 2015.

# Información telegráfica y telefónica particular de La Vanguardia

## ESPAÑA Y EXTRANJERO

Servicio de nuestros corresponsales especiales y de las Agencias HAVAS, Paris; REUTER, Londres; WOLFF, Berlin; CORRESPONDANT BUREAU, Viena

Recibida directamente por aparatos instalados en nuestra Redacción

### Nota política

Madrid 28, 20'15.  
Volviendo a atravesar una de estas épocas de marasmo político, precursoras de las elecciones, en que hasta los maldicientes se llenan sus labios por temor a que se agrave su situación y pierdan las esperanzas que aun alientan de alcanzar unas migajas del favor oficial.

El salón de conferencias del Congreso, tan animado y bullanguero días atrás, va poco a poco convirtiéndose en una tertulia aburrida sin que el ingenio de los propaladores de infundios tenga ambiente para su esparcimiento. Se escuchan solamente insustanciales conversaciones y los ronquidos de algún mal educado soñoliento que toma el palacio de la representación nacional como un lugar apropiado para dormir la siesta.

En el buffet, los camareros, servilleta al hombro, contemplan la espantosa soledad que viene a herir cruelmente sus bolsillos.

Los pocos periodistas que se arriesgan a penetrar en el local ávidos de noticias, salen desesperanzados.

Solo en los escritorios hay alguna concurrencia que se dedica febrilmente a despachar su correspondencia encaminada a los distritos ofreciendo el oro y el moro a cambio de votos.

El que en una de estas tardes de atonía llegara con algo sensorial al primero de nuestros llamados «círculos políticos», haría un gran beneficio a los que habitualmente concurren a ellos, porque serviría de pretexto para un rato de discusión y sería motivo propicio para que sirviéramos al público un manjar fresco.

El cultivo del «canard» puede a veces ser conveniente, si es inofensivo y se presenta con cierta habilidad. Dentro de una moral absoluta, no cabe otro recurso que rechazar todo lo que represente falseamiento de la verdad, pero partiendo del principio de que la política es una farsa, no puede nadie sentirse extremadamente riguroso por invención más ó menos.

Tal vez el éxito de los grandes periódicos norteamericanos estriba en que saben mentir descaradamente con cierta originalidad. En España, aunque no se respeta gran cosa el octavo mandamiento, estamos aun en la infancia del arte de atraer al público mediante fantásticos relatos que puedan pasar por verdídicos, obediendo esto no a falta de inteligencia en los escritores, sino probablemente a sobra de pudor profesional.

Nuestras mentiras son generalmente de estas que a nadie conmueven porque consisten en enaltecer personas ó vituperarlas ó en juzgar benévola ó acremente los actos del gobierno según el temperamento ó el interés de quien escriba; juego inocente en que se ve con facilidad la trampa como en la más vulgar experiencia de prestidigitación.

No han faltado individuos que prescindiendo del pudor ó que antes aludimos, dejaron rienda suelta á su imaginación.

Por cierto, que en este punto se hizo famoso un compañero que ya no existe, quien empezaba por mantener la teoría de que, si los periódicos se limitaran solamente a contar los sucesos ocurridos, por sosos, no podrían leerse.

Por casi toda la prensa corrió una famosa interview con don Jaime de Borbón hecha por el sujeto en cuestión, quien jamás había visto al actual jefe de los carlistas; y varios periódicos reprodujeron un telegrama de Valladolid en que un individuo, después de darse muerte, colgó las tripas al balcón.

¿Cómo has puesto tal barbaridad? le preguntamos.

Porque ese es el medio de convertir en interesante un suceso que no lo es—nos contestó.

Lo más curioso del caso, es que pudimos comprobar que aquello era creído por muchos gracias á la fascinación que la letra de imprenta ejerce sobre las multitudes, cuando no poseen determinado grado de cultura.

Pero esto, que á otros hubiera podido inducir á continuar por análogos derroteros para adquirir notoriedad, causó en nosotros efecto contrario. Nos hizo ver clara la influencia que la prensa ejerce sobre el pueblo, en su mayoría incapaz de discernir la verdadera de lo falso, si esto se exhibe ante su inteligencia con brillantes colores, y estimar como un deber guardar respeto á la verdad en cuanto sea compatible con los deberes sociales.

No creamos que haya nadie tan cándido que estime poder siempre exteriorizar su pensamiento en su absoluta virtualidad, sin ocultar lo más íntimo que en él se encierre.

imiento, porque nos faltaría tiempo para contarlos.

### Los carlistas

Según telegrafía de Medina del Campo, esta mañana llegó á aquella población el diputado carlista señor Felgueroso, con objeto de celebrar un mitin.

Con el mismo objeto llegaron también comisiones de Asturias, Navarra y provincias vascoas.

En la estación esperaban á los comisionados los elementos carlistas de la población, que llevaban las banderas plegadas, siguiendo instrucciones del alcalde.

Al salir los viajeros de la estación, de un grupo compacto salieron varios disparos de arma de fuego.

Los carlistas permanecieron en su puesto, agrupándose en derredor de las señoras y señoritas, para evitar sufriesen lesión alguna.

Por fin se logró restablecer el orden, continuando la manifestación, sin tener que lamentar nuevos incidentes.

A las dos de la tarde se ha celebrado un banquete de cincuenta cubiertos, y á las cinco un mitin, en el que se han pronunciado discursos.

### El señor Canalejas

El presidente del Consejo, después de despachar con el Rey, manifestó á los periodistas que condescendía al ministro de la Gobernación, pues los plazos respecto á las elecciones, se han ido estrechando y sobre el «pobre señor Merino ha caído una verdadera avalancha de consultas y asuntos electorales que le absorben materialmente más del tiempo de que dispone.

### Conferencias

A las cuatro de la tarde se reunieron en el ministerio de Estado los señores Canalejas y García Prieto.

El presidente del Consejo conferenció después, separadamente, con los ministros de Gracia y Justicia y Hacienda y con el presidente del Consejo Supremo de Guerra y Marina.

### Indulto

Parece que en breve se concederá el indulto al ex auditor de Marina señor Macías, confirmando lo que hace días anunciamos.

### Las huelgas

Continúa preocupando al gobierno la cuestión social, en lo que afecta á Barcelona, Bilbao y Gijón.

A propósito de esto, se hacen notar los trabajos que realizan Pablo Iglesias y los socialistas, temiéndose que pudieran traer alguna perturbación.

Inútil es decir que el gobierno ha tomado todas las precauciones necesarias.

### Teniente procesado

El ministro de la Guerra ha confirmado que en el fuerte de Rostogordo, de Melilla, ha sido sometido á un proceso el teniente del regimiento del Rey, señor Jordana Llorens, que se distinguió mucho en la campaña.

El parte del coronel Aguilera dice que el procesamiento de dicho teniente lo ha motivado la forma en que se constituyó como defensor de un sargento de dicho cuerpo, por no haberle otorgado la cruz de Beneficencia en méritos de haberle salvado la vida cuando el teniente estaba ahogándose en aguas de la Restinga.

### Por Tarragona

Esta mañana se han reunido los representantes á Cortes por Tarragona, que se encuentran en Madrid, para tratar de la modificación de tarifas que viene haciendo la Compañía de ferrocarriles por entender que con ello se perjudica al comercio de dicha población.

### Despacho con el Rey

Hoy despacharon con el Rey los ministros de Gracia y Justicia y Estado.

El primero no puso decreto alguno á la firma del monarca, y el segundo sólo sometió á la firma regia varias cartas reales y concesión de algunas cruces.

### La huelga de Bilbao

Madrid 28, 22'30.

En Bilbao se han declarado en huelga los obreros de los muelles. Según noticias oficiales el número de los huelguistas es de ocho á nueve mil, guardando actitud correcta y prudente. El presidente del Consejo ha manifestado que el gobernador de Vizcaya, cumpliendo las instrucciones del gobierno, ha intervenido, sin resultado práctico hasta ahora, para llegar á un acuerdo entre patronos y obreros. Esta tarde, con el mismo objeto, se celebrará una nueva conferencia del gobernador con los representantes de aquéllos.

Según el señor Canalejas, ni la huelga de carreteros de Barcelona ni la de Bilbao, tienen carácter político, sino económico, pues se relacionan con el cumplimiento de cláusulas de contrato y del reglamento de trabajo.

### Firma del Rey

En su despacho de hoy con el Rey, ha puesto el presidente del Consejo, á la firma de S. M., la permuta entre los gobernadores de Avila y Toledo, y varios decretos de competencia.

### El impuesto de consumos

Una comisión de concejales, presidida por el alcalde, señor Francos Rodríguez, ha visitado al presidente del Consejo para solicitar del gobierno la supresión ó la sustitución del impuesto de consumos en esta corte. El señor Canalejas ha manifestado que acogía la gestión con gran gusto, por ser una de sus aspiraciones, si bien por tratarse de un asunto de tanta importancia es preciso meditar, antes de llevarla á cabo, los medios que tuviera el Ayuntamiento para arbitrar recursos.

### Sobre la venta de un cuadro

Madrid 28, 22'35.  
Hace algún tiempo, se hizo eco la prensa gallega de una noticia, afirmando que los Pa-

dres Escolapios de Monforte habían vendido en más de medio millón de pesetas un Greco que poseían en aquel edificio de las Escuelas Pías, y que tal cantidad se aplicará á crear una Universidad parecida á la de Deusto. En realidad no se trata de un Greco; hay allí, en efecto, un cuadro de este insigne pintor, de tamaño reducido; pero no parece que sea ese el de que habla la prensa; el que trata de venderse es uno que representa la «Adoración de los Santos Reyes, de autor desconocido, aunque hay quienes creen que pertenece á la escuela flamenca. El tamaño, es el del retablo de un altar de dimensiones ordinarias, y el valor puede calcularse sin exageración en más de medio millón de pesetas.

Un diario de Lugo, dice, que si este cuadro llega á venderse, no serán los Escolapios los que lo vendan, pues no pueden hacer eso ellos, ni nadie, sin autorización del duque de Alba, sucesor del donante del cuadro y árbitro por consiguiente para el caso, y además ha de intervenir en el asunto la autoridad eclesiástica.

El producto se destinará á beneficiar el Colegio de Enseñanza que los escolapios tienen establecido en Monforte, terminando el magnífico edificio que está sin concluir y que se halla rodeado de una huerta y pradería de más de cinco hectáreas, y ensanchando aquel centro de instrucción para dedicarlo á Universidad y carreras especiales.

### Expediciones detenidas

El cónsul de España en Varsovia, participa al ministerio de Fomento que en las aduanas rusas se encuentra detenidas varias expediciones de azafrán, procedentes de Levante y principalmente de Alicante, Denia y Novelda, que serán sometidas á reconocimiento químico, y decomisadas en el caso de que resulte el azafrán impuro.

### A la Argentina

En la sesión del viernes se presentará al Ayuntamiento una proposición en la que se pide el nombramiento de una comisión, que en nombre del Municipio de Madrid, lleve la representación del pueblo á la República Argentina, con motivo del centenario de su independencia.

Se pide asimismo, que dicha comisión pueda estudiar en los centros dedicados á la cría y explotación de ganados, la forma de abastecer nuestros mercados.

### En Palacio

Madrid 28, 22'50  
S. M. el Rey ha recibido en audiencia á los generales Milans, Martitegui, March, San Martín y Garrido; á los coroneles don Antonio de la Fuente, Zavalza y Puig; á los tenientes coroneles señores López Sainz y Bermúdez de Castro; á los comandantes marqués de la Ensenada y Montero Navarro, el barón del Sacro Lirio, el teniente señor Manzanedo y el auditor de brigada don Adolfo Valle Espinosa.

### El duque de Montpensier

El duque de Montpensier después de pasar unos días en Biarritz al lado de la Reina Amelia de Portugal, marchó á Paris. En breve emprenderá un viaje á Egipto, donde tomará parte en grandes caserías. De Egipto irá á dedicarse al mismo sport á los Estados Unidos, permaneciendo en América unos dos meses.

### La Granvía

La inauguración oficial de las obras de la Granvía se verificará el día 4 de abril, á las once de la mañana, con asistencia de S. M. el Rey.

### Noticias de Palacio

El Rey ha examinado esta tarde en el patio de Palacio una cocina de campaña, sistema inglés. Le acompañó el capitán general y el ayudante de guardia. Después estuvo viendo como se verifica el relleno de la parte hundida de la plaza de Oriente.

### Sobre un Instituto

Los señores Labra y marqués de Olivart visitaron al presidente del Consejo para expresar la buena disposición que existe en los elementos oficiales é intelectuales para recibir en Madrid al Instituto de Derecho Internacional. Si este se acordara, como parece, es probable que el próximo Congreso bienal se verifique en España. De esto se ha tratado varias veces, y las gestiones de los miembros españoles asociados de aquella importante corporación han encontrado la dificultad de que no existía una invitación oficial ó semioficial de nuestro país. El señor Canalejas se mostró de acuerdo con la idea y en su consecuencia entregará á los miembros del Instituto, que saldrán de un día á otro para Paris, una expresiva carta dirigida á M. Lyon Caen, actual presidente del aludido Instituto, haciéndole la invitación oportuna. Además, el presidente del Consejo ofreció á los señores Labra y marqués de Olivart que, tan pronto como el Instituto contestara, el gobierno nombraría una comisión de personas competentes para preparar un digno recibimiento á la docta corporación, que podría celebrar en Madrid sus sesiones en la primavera de 1911 ó en el año siguiente, para el cual se preparan otros congresos internacionales.

### Reunión

Madrid 28, 23'30  
Esta tarde se reunió la ponencia del Comité oficial español nombrado para el Congreso Internacional de Ciencias Administrativas que se celebrará en Bruselas próximamente, con objeto de tratar de varios asuntos relacionados con dicho Congreso.

Presidió la reunión el señor Canalejas, quien tenía á su derecha al señor Dávila, presidente del Comité.

El secretario dió cuenta de los trabajos realizados por la ponencia y de los asuntos que han de ser materia principal de deliberación en el mencionado Congreso.

El señor Canalejas pronunció un discurso

exponiendo la importancia que ha de tener el Congreso, por la índole de los asuntos que en él se han de tratar.

Añadió el presidente del Consejo que España debe procurar mandar una brillante representación para quedar á la altura que le corresponde ante las demás naciones.

Dentro de unos días celebrará la ponencia nueva reunión para consignar las personas que han de ir á Bruselas, representando á España.

### El señor Morct

En el correo de Extremadura ha llegado el señor Morct.

Como venía algo indispueto á causa de un enfriamiento, ha guardado hoy cama.

Se cree que mañana podrá reanudar su vida normal, pues la indisposición que sufrió el ex presidente del Consejo carece de importancia.

### Varias noticias

El señor Canalejas estuvo esta tarde en el palacio de la infanta Isabel, para conferenciar sobre la representación que ha de mandar España á la Argentina con motivo del centenario de la independencia de aquella República.

—Mañana regresarán á Madrid los ministros de Fomento y de la Guerra, celebrándose por la tarde Consejo de ministros, según se anuncia.

—A última hora ha dicho el señor Canalejas que las noticias recibidas sobre las huelgas de Bilbao y Barcelona eran más satisfactorias, teniéndose impresiones favorables respecto á la solución de ambos conflictos obreros.

—Ha llegado á Madrid el célebre aeromata Santos Dumont, quien se hospeda en el palacio de la señorita Iturbe.

Sobre la llegada de dicho señor circulan diversas versiones, pues mientras unos dicen que viene en viaje de recreo, otros aseguran que su intención es tomar parte en una importante fiesta de aviación que en mayo celebrará en Madrid.

—El señor Francos Rodríguez ha visitado esta mañana al subsecretario del ministerio de la Gobernación para tratar de las fiestas que se han de celebrar en Madrid en el mes de mayo.

### Consejo de emigración

Esta tarde se ha reunido el Consejo de emigración bajo la presidencia del señor Fernández Latorre.

### Comara de carbón

En los círculos frecuentados por nosotros se ha comentado hoy una compra de carbón para la Marina, efectuada en Cádiz, en condiciones anormales.

El ministro de Marina ha tomado cartas del asunto para depurar los hechos y sus responsabilidades.

### El descanso dominical

La junta directiva de la Asociación de dependientes visitó esta tarde al ministro de la Gobernación para hacerle algunas reclamaciones respecto al incumplimiento de la ley de descanso dominical.

### La cuestión electoral

El señor Merino ha pasado hoy el día bajando en diferentes asuntos de carácter electoral.

Sobre este particular ha seguido recibiendo comisiones, figurando en las de hoy, las de las provincias de Teruel, Cuenca y Segovia.

### El penal de Cartagena

En vista de la inspección realizada al penal de Cartagena por el director general de Penales, señor Navarro Reverter, en cuyo establecimiento reina bastante insubordinación, el ministro de Gracia y Justicia ha dispuesto que otras visitas y que, como primera providencia, sea trasladado el director del mismo.

Para sustituirle ha sido nombrado el señor Mur, que actualmente presta sus servicios en el penal de Tarragona.

### El gobernador de Zaragoza

El gobernador de Zaragoza, señor Weyler, ha conferenciado hoy con el ministro de la Gobernación sobre política electoral en dicha provincia.

El señor Weyler, que esperaba para marcharse á que lo hiciese también su padre, regresará mañana á Zaragoza, en vista de que el general retrasa su viaje á Barcelona.

### Los ganaderos

El gobierno ha recibido muchas cartas y telegramas de los ganaderos andaluces, castellanos, montañeses y gallegos, pidiendo que no se permita la entrada en España de ternes procedentes de la Argentina.

### Querrela

El presidente del Tribunal de Cuentas ha presentado al juzgado una querrela contra el director del periódico La Mañana, por entender que la campaña que viene haciendo el diario es injuriosa para dicho señor.

### Los reyes

Hoy estuvo el Rey en el juego del polo hipódromo, donde permaneció gran parte de la tarde.

Acompañaba al monarca el marqués de Viana.

También estuvieron en el hipódromo las Reinas Doña Victoria y Doña María Cristina.

### De Instrucción pública

Por el ministerio de Instrucción pública ha sido destinada á la escuela de primera enseñanza de Valls (Tarragona), doña Josef Ferrer.

También han sido nombradas maestras de párvulos de Barcelona, doña Amparo Salas, y elemental doña Josefa Vilar.

Ha sido nombrado auxiliar de contabilidad de la Junta de Instrucción de Barcelona, don Emilio Melero.

Asimismo ha sido aceptada la dimisión del profesor provisional de Pedagogía del Instituto de Lérida don Pedro Bermejo.

prenda uno, sustituirlo presto por otro; simulan ir vestidas, para tener más libertad de mostrar la tentación del escote; los tonillos se añaden audazmente, y la cintura queda prisionera de la inconcebible estrechez del cuerpo aballado. La moda no cesa de generar extravagancias, y el peinado de la mujer acaba otra vez por ser una obra de complicada arquitectura, semejante a arca de Noé, ó por lo menos á caja de buhonero. El rey, es rey; pero como le fatiga llevar constantemente el cetro, siempre halla una mujer dispuesta á descansarle, y á hacerse obedecer. Nunca el hombre fué más juguete de las sillas. Por esto, sin duda, la mujer sonríe á flor de labio en los retratos de esta época; burlándose por dentro de la corte de su mismo que como soberana del placer y la frivolidad la rodea. «Ella es la figura ante la cual se hincan la rodilla, la forma que se adora»—han dicho los Goncourt.

**Y están en lo justo.**

M. RODRIGUEZ CODOLA

- (1) «La femme au dix-huitième siècle».
- (2) Propiedad de don José Estruch Comella.
- (3) Propiedad de doña Mercedes Minguell.
- (4) Propiedad de don Leopoldo Gil.
- (5) Propiedad de doña Alejandrina Marye, viuda de Soler y Rovirosa.
- (6) Propiedad de don Pedro Mirá.
- (7) Propiedad de don Gaspar Homar.
- (8) Propiedad de don Mariano Fuster.
- (9) Idem id.

### Academia provincial de Bellas Artes

Con gran solemnidad celebró ayer sesión pública, que presidió don Felipe Botrán de Amat, y á la cual asistieron don Luis Argemí, por la Diputación provincial; el doctor don Jaime Almera, en representación del señor obispo; don José Bauquá y Feliu, en la del Rector de la Universidad; don Federico Fontrodona, en la del director de la Escuela Superior de Artes Industriales y Bellas Artes; don Francisco Torrecastana, en la del Circulo Artístico; don Eduardo Martínez Serifiá, por la Sociedad Económica Barcelonesa de Amigos del País; don José Graner y Prats, por el Centro de Maestros de Obras de Cataluña, y don Juan Jaer y Jaer y don Tomás Flaquer, por la Escuela Municipal de Artes del distrito 8.<sup>o</sup>

Concurrieron, además, los académicos señores Tamburini, Climent, Calvo, Pirizoli y Rodríguez Codola, y los profesores señores Mestres, Parera, Alsina, Vacarissas y Roca.

Abierta la sesión, el secretario dió lectura de la correspondiente Memoria, en la cual se especifican los asuntos en que se ocupó la corporación y se dedica, además, un tributo de consideración á la memoria del difunto académico don Juan Torres y Guaridola.

Siguientemente el académico don José María Tamburini leyó un discurso intitulado: *Juventud eterna*. Es labor de un esculpido, que expone en forma galana, no exenta de novedad, delicados y justos conceptos. Más que colmarlo de elogios, preferimos publicar un fragmento de ese trabajo. Y alazar elegimos el siguiente:

Juventud y belleza son sinónimas. Ambas significan gracia, armonía, manifestación palpitable de la vida. Precisamente las condiciones esenciales, indispensables en toda obra de arte, para interesar y ser, justificadamente, como á tal considerada. Así, en estas, no falta de otras condiciones, sea cualquiera la civilización que la haya producido; en el transcurso del tiempo, y arrojando los cambios del gusto, será siempre una obra bella, y, por consiguiente, también una obra joven.

El campesino que, actualmente, bajo los rayos del sol de Grecia, en Tanagra, laborando su terruño, descubre entre los gujarros una de esas deliciosas figurillas en tierra cocida, producto del genio humano en el siglo IV antes de Jesucristo, ignora que aquella figura «antigua» que tiene en sus manos, por la elegancia y armonía de sus líneas, por la naturalidad de su movimiento y expresión, y aun en parte por su indumentaria, es de un sabor completamente moderno.

Este sabor de modernidad se manifiesta tanto más, cuanto más sinceramente se trata de toda obra obra de arte. Al decir modernidad, no referimos á esa interpretación de la naturaleza, siempre varia y constantemente la misma, que la intuición soberana del artista acierta en caracteres típicos, así de expresión como de forma, comunes á todos los pueblos civilizaciones.

Entonces es cuando la obra de arte nos dá, en hermosas transcripciones, la sensación intensa de la vida—de nuestra propia vida,—nos reconocemos en ella—Al cual estriba el mayor goce estético,—y penetramos fácilmente en su intimidad, á pesar de la diferenciación con que la distingue, según la época en que ha sido creada, la influencia de las tradiciones, ó de los descubrimientos, ó de diversas de las nuestras.

Ella explica el que un retrato pintado por Holbein pueda llegar á suggestionarnos, hasta el punto de producirnos la sensación de conocer á haber conocido al retratado.

Y es aquí por qué la imagen gótica, en la que el artista ha expresado ingenualmente, con realidad plástica, su observación de la naturaleza y su propio sentimiento, será siempre más bella, por consiguiente más joven, que la imagen barroca, ampulosa y convencional, de amanerado artista.

Con razón, el barroquismo, en sus aberraciones, podría considerársela mucha mayor antigüedad que al gótico.

Porque el arte envejece sólo cuando decae. El verdadero arte no envejece nunca.

El mundo vive lentamente el estado capital abandonado á las inclemencias del tiempo; puede el cuadro ennegrecerse y cuartearse; caer mutilada la estatua; dormir por largos siglos quietas, sepultadas bajo tierra ó relegadas al olvido, cuando no al olvido del mundo, ciertas obras maestras del sentimiento artístico; no importa: como dice una inscripción grabada en ciertas lámparas mortuorias etruscas: «El muerto en su tumba sueña en volver á ser el amante de la vida».

Y el sueño se realiza.

En hora propicia resurgen á la luz y fascinan

de distintas épocas, van reapareciendo en su día, rejuvenecidas, atrayentes, con todo el atractivo de cosa nueva y providencial, que, en sazón oportuna, viene con sus mágicos destellos á renovar las corrientes generales del gusto y á infundir probablemente en la vida artística de varias generaciones.

En ciertos momentos de la historia su aparición es de antemano deseada y presentida. Del mismo modo que Elsa, presente á Lohengrin, una inquietud preocupación y una vaga esperanza se adelantaban en los pueblos á anunciarla.

Así, el arte de Grecia y Roma hizo su reaparición en las posternas de la Edad Media, y revolución una civilización, contribuyendo en primer término á la formación del Renacimiento. Al salir de la oscuridad y del olvido, brilló con todo el esplendor de su primitiva juventud.

Y aún lo conserva.

La escultura de elías—como el retablo de Giotto, como el cuadro del Greco—continúan su marcha triunfal por el mundo.

Ese discurso fué muy aplaudido, como también lo fueron las elocuentes y afinadas palabras con que le ganó el presidente de la Academia, don Felipe Botrán de Amat.

En el expresado acto se repartieron medallas de plata entre los siguientes alumnos que las habían obtenido por oposición en los centros docentes que se indican:

*Escuela Superior de Artes Industriales y Bellas Artes.*—Por Teoría é Historia de las Bellas Artes, con Faustino Baratta Oliveri; por Composición decorativa (Escultura), don Carlos Rodó Manpel; por Dibujo del Natural, don Francisco Borrás Farrás, por Anatomía

artística, don Rogelio Dardor Marsá; por Dibujo artístico, don Raquel Torross, Miró, don Faustino Maciá Prieto y don Ernesto Vázquez Casadevall; por concepto del Arte é Historia de las Artes Decorativas, don Adelsida Ferrer Gomis; por Perspectiva, don Tomás Aymat Martínez; por Pintura decorativa, don Laureano Marsé Massana; por Carpintería y Muebles, don José María Sangesin Grau; por Colorido, don Luis Martí Gras; por Estudio de las Formas de la Naturaleza y el Arte (Escultura), don Aurora Gutiérrez Larrea; por Modelado y Vaciado, don José Bieto Masip y don Antonio Sans Montal; por Dibujo y Pintura aplicados á las labores de la mujer, don Jaime Pizá Roig.

*Escuela Superior de Arquitectura.*—Por Copia del Yeso, don Fernando Tarragó Nogué.

*Escuela Municipal de Artes del distrito de la calle de Llanera.*—de promotor, don Ramón Subirats Miquel; por Modelado vaciado, don Juan Estove García.

El pleito originado por la venta de ya famoso cuadro «La adonación de los Reyes», de Van-der-Goes, no se presenta aún en vías de solución. Si este asunto trajera consigo la solución definitiva del problema, desde tanto tiempo planteado en España, sobre la exportación de obras de arte antiguo, por bien empleado podríamos dar el revuelto que tal venta ha producido. No sabemos si esta venta, ya efectuada, si bien no consumada, y si las otras que se han anunciado estos días, entre ellas la del cuadro de Irenz de la Frontera, llevarán al ánimo del ministro la necesidad,—que indicábamos nosotros en la *Hoja Artística anterior*—de promulgar una ley que acabara con estas perplejidades y defendiera los derechos del Arte, los del Estado y los de los poseedores de objetos de arte antiguos. Nada en claro se pone con las últimas palabras que el ministro señor Burell ha dicho sobre el asunto: «El gobierno español no admite litigio alguno sobre el derecho de expatriación del cuadro de Montforte.» (Quise decir esto que se propone en una futura ley, y no me comprendió este caso comprendido en la no exportación? No usé atrevimiento á afirmarlo.)



JOSE PASCÓ  
Notable artista decorador, y profesor de Composición decorativa en la Escuela Superior de Artes Industriales y Bellas Artes, recientemente fallecido

Se dice ahora que el gobierno piensa adquirir para el Museo del Prado la expresada pintura. Se añade que el ministro piensa abrir una información á fin de poder rescatar muchos cuadros valorados en millones pesetas, y que sometidos y en poder de extranjeros, han estado á punto de pasar la frontera.

He aquí algunos pormenores referentes á la intervención del ex ministro señor conde de Romanones en tal litigio.

Realmente no parece existir esa real orden, que se dice, autorizando la venta; pero sí, tácitamente, en caso del señor conde dirigida al duque de Alba, á quién la autorizaba.

Al encontrarse los padres escolapios faltados de recursos para la restauración del monumento donde se alojan y para la extensión de las obras, en caso del señor conde, se acordó ir á probar á estas necesidades desahucarse del cuadro de Van-der-Goes, el P. Rector solicitó del patrono, señor duque de Alba, autorización para la venta, en caso de haber ofrecido 25 libras esterlinas. El heredero de los Alba, antes de autorizar la venta se dirigió al entonces ministro de Instrucción pública, señor conde de Romanones, exponiéndole las circunstancias que hacían necesaria la venta de los Alba, antes de autorizar la venta se dirigió al entonces ministro de Instrucción pública, señor conde de Romanones, renunciando á ofertas mejores.

El conde de Romanones contestó el 29 de abril expresándole la imposibilidad de que el Estado adquiriese el cuadro, y diciendo:

«De todos modos, yo le agradezco á usted que, movido por un sentimiento patriótico, haya usted en este caso, ofrecido al Estado la adquisición de la obra, antes de resolver su venta, lo cual encuentro digno de aplauso.»

Es decir, que el señor conde de Romanones aceptaba tácitamente que el cuadro pasara al extranjero, como una cosa fatal, como un mal irremediable.

Si el ministro ha hecho acopio de documentos, aprestándose á la lucha, los padres escolapios no están dispuestos á transigirse para defender lo que creen sus derechos.

A los manuscritos que más arriba hemos mencionado, que, según el ministro de Instrucción pública, en caso de la propiedad en favor del Estado del cuadro de Van-der-Goes, los padres escolapios oponen otros no menos elocuentes, que, según ellos, no ofrecen duda alguna respecto á la propiedad exclusiva del patronato.

De esos textos se deduce que el patronato de la casa de Lemus sobre el Colegio de Montforte, data de 1593, cuando su fundación por el arzobispo don Rodrigo de Castro. Expulsados los jesuitas como usufructuarios del colegio, en 1770 doña María Juana de Castro y Contreras, duquesa de Aytona, que ocupaba sus temporalidades, obtuvo una sentencia ejecutoria, en la que declaró pertenecer á su casa sucesores el derecho de patronato, y en su virtud se la entregó el colegio, que en el cual fundó dicha señora un Seminario, que se convirtió por real orden de 1837 en Instituto de segunda enseñanza, bajo el patronato del duque de Alba, conde de Lennox; y últimamente, en 1873, el duque, como tal patrono, estipuló la entrega del colegio á los padres escolapios, después de suprimida la enseñanza oficial.

De estos documentos se deduce que nunca ha podido existir el patronato, y que, por lo tanto, el cuadro de Van-der-Goes, como el edificio y todo lo de él, pertenecen únicamente al patronato.

El embajador de Alemania, según se dice, tiene órdenes concretas de S. M. I. para lograr el cuadro, pues está dispuesto á que la venta sea válida. De ir á Berlin la obra de Van-der-Goes, Alemania poseerá dos pinturas, de las tres que se conocen como originales de ese pintor flamenco.

**Centro de Estudios históricos**  
La Junta de ampliación de estudios é investigaciones científicas ha acordado organizar una serie de estudios sobre arte mozárabe y morisco, bajo la dirección de don Manuel Gómez Moreno.

En Madrid, junto con el recibo de la venta que le asoció como propietario.

En el ministerio de Instrucción pública y Bellas Artes han entrado ya gran número de documentos que—según los que tienen motivos para saber de su contenido—atestigan los derechos de España en el estado de Van-der-Goes, en referer estos documentos á la fundación de Mayorazgo otorgada por el cardenal-arzobispo de Sevilla, don Rodrigo de Mendoza, en 1 de julio de 1593; á la notificación en Sevilla, seis años más tarde; al expediente de incautación del Colegio de Montforte por el corregidor de la localidad, don Cayetano Losada, según certificación del escribano Lameña, dada en 7 de abril de 1793, que fué quien verificó el inventario de objetos (no sabemos si entre ellos se menciona el cuadro de Van-der-Goes). Figuran además entre estos documentos algunas noticias sobre la real orden circular de 31 de julio de 1797; un recatorio del conde de Aranda para indicar al corregidor de Montforte si se habían quitado los signos exteriores del frontispicio de la puerta principal (signos que pertenecían al dominio que sobre la casa de Van-der-Goes, y que sólo se alego, en el citado corregido manifestando haberse cumplimentado las órdenes, y fijado las armas reales sobre la portada, como signo de incautación de la casa, hasta que esta profes, y por último, el testamento del fundador.)

De la lectura de estos documentos se deduce que en el Colegio de Montforte hay ó hubieron joyas artísticas, alguna de ellas quizá de más valor que el cuadro de Van-der-Goes.

Contra todos estos testimonios alegan los padres escolapios que el cuadro es propiedad de Colegio de Montforte, donado por su fundador, don Diego de Castro, y que sólo se alego, en unión con su patrono, don señor duque de Alba, tiene derecho á disponer de él, sin que exista ley que lo prohíba ni lo impida.

Hallándose el edificio del colegio en estado ruinoso, y sin medios de salvar esa, á la vez joya de la arquitectura española del Renacimiento y casa de la educación y enseñanza de los hijos de aquella ciudad, pobres y ricos, dicen los padres escolapios que autorizados por quien sólo podía hacerlo, esto es, por el duque de Alba, y solicitado por el ayuntamiento y pueblo de Montforte, decidieron la venta del cuadro de Van-der-Goes y lo ofrecieron al Estado por el valor que en el momento de la venta se le asignó, pero con la condición de que, si el gobierno, por carencia sin duda de recursos, no aceptó la oferta, y que se presentó el representante del Museo de Berlín, los ofreció el doble de la cantidad que pensaba en venderlo, para que se comprara con éste. Creen, pues, que el cuadro está bien vendido y con perfecto derecho, y alegan tener la obligación de hacerlo para secundar los fines y la voluntad del fundador de la institución.

El ministro piensa abrir una información á fin de poder rescatar muchos cuadros valorados en millones pesetas, y que sometidos y en poder de extranjeros, han estado á punto de pasar la frontera.

En el ministerio de Instrucción pública y Bellas Artes han entrado ya gran número de documentos que—según los que tienen motivos para saber de su contenido—atestigan los derechos de España en el estado de Van-der-Goes, en referer estos documentos á la fundación de Mayorazgo otorgada por el cardenal-arzobispo de Sevilla, don Rodrigo de Mendoza, en 1 de julio de 1593; á la notificación en Sevilla, seis años más tarde; al expediente de incautación del Colegio de Montforte por el corregidor de la localidad, don Cayetano Losada, según certificación del escribano Lameña, dada en 7 de abril de 1793, que fué quien verificó el inventario de objetos (no sabemos si entre ellos se menciona el cuadro de Van-der-Goes). Figuran además entre estos documentos algunas noticias sobre la real orden circular de 31 de julio de 1797; un recatorio del conde de Aranda para indicar al corregidor de Montforte si se habían quitado los signos exteriores del frontispicio de la puerta principal (signos que pertenecían al dominio que sobre la casa de Van-der-Goes, y que sólo se alego, en el citado corregido manifestando haberse cumplimentado las órdenes, y fijado las armas reales sobre la portada, como signo de incautación de la casa, hasta que esta profes, y por último, el testamento del fundador.)

De la lectura de estos documentos se deduce que en el Colegio de Montforte hay ó hubieron joyas artísticas, alguna de ellas quizá de más valor que el cuadro de Van-der-Goes.

Contra todos estos testimonios alegan los padres escolapios que el cuadro es propiedad de Colegio de Montforte, donado por su fundador, don Diego de Castro, y que sólo se alego, en unión con su patrono, don señor duque de Alba, tiene derecho á disponer de él, sin que exista ley que lo prohíba ni lo impida.

Hallándose el edificio del colegio en estado ruinoso, y sin medios de salvar esa, á la vez joya de la arquitectura española del Renacimiento y casa de la educación y enseñanza de los hijos de aquella ciudad, pobres y ricos, dicen los padres escolapios que autorizados por quien sólo podía hacerlo, esto es, por el duque de Alba, y solicitado por el ayuntamiento y pueblo de Montforte, decidieron la venta del cuadro de Van-der-Goes y lo ofrecieron al Estado por el valor que en el momento de la venta se le asignó, pero con la condición de que, si el gobierno, por carencia sin duda de recursos, no aceptó la oferta, y que se presentó el representante del Museo de Berlín, los ofreció el doble de la cantidad que pensaba en venderlo, para que se comprara con éste. Creen, pues, que el cuadro está bien vendido y con perfecto derecho, y alegan tener la obligación de hacerlo para secundar los fines y la voluntad del fundador de la institución.

El ministro piensa abrir una información á fin de poder rescatar muchos cuadros valorados en millones pesetas, y que sometidos y en poder de extranjeros, han estado á punto de pasar la frontera.

He aquí algunos pormenores referentes á la intervención del ex ministro señor conde de Romanones en tal litigio.

Realmente no parece existir esa real orden, que se dice, autorizando la venta; pero sí, tácitamente, en caso del señor conde dirigida al duque de Alba, á quién la autorizaba.

Al encontrarse los padres escolapios faltados de recursos para la restauración del monumento donde se alojan y para la extensión de las obras, en caso del señor conde, se acordó ir á probar á estas necesidades desahucarse del cuadro de Van-der-Goes, el P. Rector solicitó del patrono, señor duque de Alba, autorización para la venta, en caso de haber ofrecido 25 libras esterlinas. El heredero de los Alba, antes de autorizar la venta se dirigió al entonces ministro de Instrucción pública, señor conde de Romanones, exponiéndole las circunstancias que hacían necesaria la venta de los Alba, antes de autorizar la venta se dirigió al entonces ministro de Instrucción pública, señor conde de Romanones, renunciando á ofertas mejores.

El conde de Romanones contestó el 29 de abril expresándole la imposibilidad de que el Estado adquiriese el cuadro, y diciendo:

«De todos modos, yo le agradezco á usted que, movido por un sentimiento patriótico, haya usted en este caso, ofrecido al Estado la adquisición de la obra, antes de resolver su venta, lo cual encuentro digno de aplauso.»

Es decir, que el señor conde de Romanones aceptaba tácitamente que el cuadro pasara al extranjero, como una cosa fatal, como un mal irremediable.

Si el ministro ha hecho acopio de documentos, aprestándose á la lucha, los padres escolapios no están dispuestos á transigirse para defender lo que creen sus derechos.

A los manuscritos que más arriba hemos mencionado, que, según el ministro de Instrucción pública, en caso de la propiedad en favor del Estado del cuadro de Van-der-Goes, los padres escolapios oponen otros no menos elocuentes, que, según ellos, no ofrecen duda alguna respecto á la propiedad exclusiva del patronato.

De esos textos se deduce que el patronato de la casa de Lemus sobre el Colegio de Montforte, data de 1593, cuando su fundación por el arzobispo don Rodrigo de Castro. Expulsados los jesuitas como usufructuarios del colegio, en 1770 doña María Juana de Castro y Contreras, duquesa de Aytona, que ocupaba sus temporalidades, obtuvo una sentencia ejecutoria, en la que declaró pertenecer á su casa sucesores el derecho de patronato, y en su virtud se la entregó el colegio, que en el cual fundó dicha señora un Seminario, que se convirtió por real orden de 1837 en Instituto de segunda enseñanza, bajo el patronato del duque de Alba, conde de Lennox; y últimamente, en 1873, el duque, como tal patrono, estipuló la entrega del colegio á los padres escolapios, después de suprimida la enseñanza oficial.

De estos documentos se deduce que nunca ha podido existir el patronato, y que, por lo tanto, el cuadro de Van-der-Goes, como el edificio y todo lo de él, pertenecen únicamente al patronato.

El embajador de Alemania, según se dice, tiene órdenes concretas de S. M. I. para lograr el cuadro, pues está dispuesto á que la venta sea válida. De ir á Berlin la obra de Van-der-Goes, Alemania poseerá dos pinturas, de las tres que se conocen como originales de ese pintor flamenco.

**Centro de Estudios históricos**  
La Junta de ampliación de estudios é investigaciones científicas ha acordado organizar una serie de estudios sobre arte mozárabe y morisco, bajo la dirección de don Manuel Gómez Moreno.

En Madrid, junto con el recibo de la venta que le asoció como propietario.

En el ministerio de Instrucción pública y Bellas Artes han entrado ya gran número de documentos que—según los que tienen motivos para saber de su contenido—atestigan los derechos de España en el estado de Van-der-Goes, en referer estos documentos á la fundación de Mayorazgo otorgada por el cardenal-arzobispo de Sevilla, don Rodrigo de Mendoza, en 1 de julio de 1593; á la notificación en Sevilla, seis años más tarde; al expediente de incautación del Colegio de Montforte por el corregidor de la localidad, don Cayetano Losada, según certificación del escribano Lameña, dada en 7 de abril de 1793, que fué quien verificó el inventario de objetos (no sabemos si entre ellos se menciona el cuadro de Van-der-Goes). Figuran además entre estos documentos algunas noticias sobre la real orden circular de 31 de julio de 1797; un recatorio del conde de Aranda para indicar al corregidor de Montforte si se habían quitado los signos exteriores del frontispicio de la puerta principal (signos que pertenecían al dominio que sobre la casa de Van-der-Goes, y que sólo se alego, en el citado corregido manifestando haberse cumplimentado las órdenes, y fijado las armas reales sobre la portada, como signo de incautación de la casa, hasta que esta profes, y por último, el testamento del fundador.)

De la lectura de estos documentos se deduce que en el Colegio de Montforte hay ó hubieron joyas artísticas, alguna de ellas quizá de más valor que el cuadro de Van-der-Goes.

Contra todos estos testimonios alegan los padres escolapios que el cuadro es propiedad de Colegio de Montforte, donado por su fundador, don Diego de Castro, y que sólo se alego, en unión con su patrono, don señor duque de Alba, tiene derecho á disponer de él, sin que exista ley que lo prohíba ni lo impida.

Hallándose el edificio del colegio en estado ruinoso, y sin medios de salvar esa, á la vez joya de la arquitectura española del Renacimiento y casa de la educación y enseñanza de los hijos de aquella ciudad, pobres y ricos, dicen los padres escolapios que autorizados por quien sólo podía hacerlo, esto es, por el duque de Alba, y solicitado por el ayuntamiento y pueblo de Montforte, decidieron la venta del cuadro de Van-der-Goes y lo ofrecieron al Estado por el valor que en el momento de la venta se le asignó, pero con la condición de que, si el gobierno, por carencia sin duda de recursos, no aceptó la oferta, y que se presentó el representante del Museo de Berlín, los ofreció el doble de la cantidad que pensaba en venderlo, para que se comprara con éste. Creen, pues, que el cuadro está bien vendido y con perfecto derecho, y alegan tener la obligación de hacerlo para secundar los fines y la voluntad del fundador de la institución.

El ministro piensa abrir una información á fin de poder rescatar muchos cuadros valorados en millones pesetas, y que sometidos y en poder de extranjeros, han estado á punto de pasar la frontera.

He aquí algunos pormenores referentes á la intervención del ex ministro señor conde de Romanones en tal litigio.

Realmente no parece existir esa real orden, que se dice, autorizando la venta; pero sí, tácitamente, en caso del señor conde dirigida al duque de Alba, á quién la autorizaba.

Al encontrarse los padres escolapios faltados de recursos para la restauración del monumento donde se alojan y para la extensión de las obras, en caso del señor conde, se acordó ir á probar á estas necesidades desahucarse del cuadro de Van-der-Goes, el P. Rector solicitó del patrono, señor duque de Alba, autorización para la venta, en caso de haber ofrecido 25 libras esterlinas. El heredero de los Alba, antes de autorizar la venta se dirigió al entonces ministro de Instrucción pública, señor conde de Romanones, exponiéndole las circunstancias que hacían necesaria la venta de los Alba, antes de autorizar la venta se dirigió al entonces ministro de Instrucción pública, señor conde de Romanones, renunciando á ofertas mejores.

El conde de Romanones contestó el 29 de abril expresándole la imposibilidad de que el Estado adquiriese el cuadro, y diciendo:

«De todos modos, yo le agradezco á usted que, movido por un sentimiento patriótico, haya usted en este caso, ofrecido al Estado la adquisición de la obra, antes de resolver su venta, lo cual encuentro digno de aplauso.»

Es decir, que el señor conde de Romanones aceptaba tácitamente que el cuadro pasara al extranjero, como una cosa fatal, como un mal irremediable.

Si el ministro ha hecho acopio de documentos, aprestándose á la lucha, los padres escolapios no están dispuestos á transigirse para defender lo que creen sus derechos.

A los manuscritos que más arriba hemos mencionado, que, según el ministro de Instrucción pública, en caso de la propiedad en favor del Estado del cuadro de Van-der-Goes, los padres escolapios oponen otros no menos elocuentes, que, según ellos, no ofrecen duda alguna respecto á la propiedad exclusiva del patronato.

De esos textos se deduce que el patronato de la casa de Lemus sobre el Colegio de Montforte, data de 1593, cuando su fundación por el arzobispo don Rodrigo de Castro. Expulsados los jesuitas como usufructuarios del colegio, en 1770 doña María Juana de Castro y Contreras, duquesa de Aytona, que ocupaba sus temporalidades, obtuvo una sentencia ejecutoria, en la que declaró pertenecer á su casa sucesores el derecho de patronato, y en su virtud se la entregó el colegio, que en el cual fundó dicha señora un Seminario, que se convirtió por real orden de 1837 en Instituto de segunda enseñanza, bajo el patronato del duque de Alba, conde de Lennox; y últimamente, en 1873, el duque, como tal patrono, estipuló la entrega del colegio á los padres escolapios, después de suprimida la enseñanza oficial.

De estos documentos se deduce que nunca ha podido existir el patronato, y que, por lo tanto, el cuadro de Van-der-Goes, como el edificio y todo lo de él, pertenecen únicamente al patronato.

El embajador de Alemania, según se dice, tiene órdenes concretas de S. M. I. para lograr el cuadro, pues está dispuesto á que la venta sea válida. De ir á Berlin la obra de Van-der-Goes, Alemania poseerá dos pinturas, de las tres que se conocen como originales de ese pintor flamenco.

**Centro de Estudios históricos**  
La Junta de ampliación de estudios é investigaciones científicas ha acordado organizar una serie de estudios sobre arte mozárabe y morisco, bajo la dirección de don Manuel Gómez Moreno.

En Madrid, junto con el recibo de la venta que le asoció como propietario.

En el ministerio de Instrucción pública y Bellas Artes han entrado ya gran número de documentos que—según los que tienen motivos para saber de su contenido—atestigan los derechos de España en el estado de Van-der-Goes, en referer estos documentos á la fundación de Mayorazgo otorgada por el cardenal-arzobispo de Sevilla, don Rodrigo de Mendoza, en 1 de julio de 1593; á la notificación en Sevilla, seis años más tarde; al expediente de incautación del Colegio de Montforte por el corregidor de la localidad, don Cayetano Losada, según certificación del escribano Lameña, dada en 7 de abril de 1793, que fué quien verificó el inventario de objetos (no sabemos si entre ellos se menciona el cuadro de Van-der-Goes). Figuran además entre estos documentos algunas noticias sobre la real orden circular de 31 de julio de 1797; un recatorio del conde de Aranda para indicar al corregidor de Montforte si se habían quitado los signos exteriores del frontispicio de la puerta principal (signos que pertenecían al dominio que sobre la casa de Van-der-Goes, y que sólo se alego, en el citado corregido manifestando haberse cumplimentado las órdenes, y fijado las armas reales sobre la portada, como signo de incautación de la casa, hasta que esta profes, y por último, el testamento del fundador.)

De la lectura de estos documentos se deduce que en el Colegio de Montforte hay ó hubieron joyas artísticas, alguna de ellas quizá de más valor que el cuadro de Van-der-Goes.

## CRÓNICA

### EXPOSICIONES

Salón Parés

De esos dos cuadros que don Dionisio Hilaris exhibe en estos días, cabe decir más de lo que esta nota digamos, puesto que constituyen, dentro de su obra, una visión que ofrece innegable novedad. En *Montañas del Conqost*, sin perder ni un ápice de sabor del natural, ha conseguido, por la sencillez á que ha llegado en la reproducción del efecto pintado, dar un aspecto decorativo bien marcado á aquel fondo de montañas combinado con los pines que se perfilan en primer término, y en la *Playa de Tarragona* logró dar una impresión exacta de aquel panorama, y tanto en uno como en el otro lienzo, es de admirar la justeza en la relación de los tonos. Estas telas proclaman haber sido ejecutadas ante el natural, que ha sido copiado atento el artista á transmitir el sentimiento que en él le produjo el espectáculo que tenía ante los ojos.

**Exposición Nacional de Arte**

La *Gaceta* del día 27 publica una Real orden convocando á la Exposición de Pintura, Escultura y Arquitectura correspondiente al año actual, la cual tendrá efecto en el próximo otoño.

**De vidriería y cristalería**

Se ha inaugurado en el Museo Galliera, de París, una Exposición de la vidriería y cristalería francesa. Las noticias que tenemos son de que la Exposición es importantísima, conteniendo algunos ejemplares de gran valor artístico y arqueológico. La Exposición estará abierta hasta fines de septiembre próximo.

**De arte chino**

En el Museo de las Artes decorativas, de París, acaba de inaugurarse una Exposición de arte chino, conteniendo vasos, objetos de loza, etc., é interpretaciones europeas de ese arte, como pinturas, estampas, muebles, tapicerías y cerámica, que muestran la influencia que el arte de la China tuvo sobre el gusto europeo, á fines del siglo XVII y durante todo el XVIII.

## MUSEOS

La administración de los museos en Francia

El *Journal Officiel*, de la vecina República, ha publicado dos decretos relativos á la administración de los museos nacionales. En los se fijan las condiciones que han de concurrir en los aspirantes á directores, conservadores y oficiales de museos, y se señala su situación y carrera.

Hasta aquí el nombramiento del alto personal de museos dependía sólo de la discreción del ministro del ramo, quien nombraba la persona que, á su juicio, reunía las circunstancias necesarias para el cargo.

Como todas las reformas, ésta ha movido gran revuelo entre el personal administrativo aspirante, y sobre todo entre los que forman el grupo de los agregados libres, quienes después de largos años de servicio, se ven excluidos de los concursos, si no cuentan con los títulos oficiales que la nueva ley exige.

En principio, la reforma, dejando aparte á los que perduran directamente, ha sido bien acogida, por más que señala el defecto de no dejar un margen para el ingreso en los museos de todas aquellas personas que, sin tener título oficial alguno, como acontece con excelentes funcionarios del Louvre, pueden por sus méritos ser tan útiles en la dirección y conservación de los museos.

**Legado de un coleccionista**

El Museo de Hamburgo se ha visto enriquecido últimamente con el legado del barón Henry Schroeder, recientemente fallecido en Londres, quien ha dejado en testamento á aquel museo su notable colección de cuadros, entre los que se encuentran obras de Corot, Meissonier, Rosa Bonheur y Alma Tadmá.

## VARIA

</

so XIII. El soberano, que iba acompañado por el conde de Romanones y por el conde de Mae de Latrie, ha llegado al Eliseo a las ocho, en la carroza de gala de la Presidencia.

Ha sido recibido con el ceremonial de costumbre, y el presidente, Poincaré, ha salido a su encuentro, acompañándolo hasta el salón en que se hallaba la señora de Poincaré, a quien el Rey ha ofrecido su brazo, dirigiéndose al conde de Mae de Latrie y a los ya reunidos todos los invitados, que han sido presentados al monarca los caballeros por el presidente Poincaré, y por la señora de Poincaré las damas.

Hechas las presentaciones y llevando el rey Alfonso del brazo a la señora de Poincaré y el presidente a lady Bertie, se han dirigido todos a la gran sala de fiestas, donde se había dispuesto el banquete. Este ha terminado a las nueve y media, y al llegar a los poctres se ha levantado el presidente de la República y ha pronunciado el siguiente brindis, que todos los presentes han escuchado de pie:

«Señor la Francia, que ha guardado profunda memoria de las dos últimas visitas de Vuestra Majestad, recuerda con verdadera emoción la viva simpatía de que he habido dado testimonio; por esto, siéntese feliz al poder de nuevo dar la bienvenida a un soberano que ha sabido despertar su afecto con su lealtad y con su bravura, sabido en su persona en la nación que ha ligado a la historia tan gloriosas páginas y que ha ofrecido al mundo tantos ejemplos de noble caballerosidad. Felicitome de poder recibir aquí a Vuestra Majestad después que los Parlamentos de Madrid y de París han dado su aprobación al acuerdo franco-español sobre Marrocos, y de poder así mismo sobre negociaciones que han sido necesarias para llegar a dicho acuerdo, hubieran bastado, de ser ello preciso, para hacer que españoles y franceses se conociesen mejor, y por tanto, se amasen más profundamente. No es de ayer que las dos grandes naciones vecinas han comprendido la estrecha solidaridad de sus intereses y la razón permanente de su tradicional amistad; pero colaborando de hoy en adelante en una obra común de paz y de civilización, verán todavía con mayor claridad que nunca en su vecindad una locción de la naturaleza y en su parentesco la ley de sus destinos. Levánto, pues, mi copa en honor de Vuestra Majestad, de Su Majestad la Reina y del príncipe de Asturias, y bebo por la prosperidad y la grandeza de España.»

Al anterior brindis ha contestado el Rey con éste:

«Señor Presidente: Me acabáis de dar la bienvenida al momento que aumentan todavía la honda emoción sentida al encontrarme en suelo de Francia, de esta noble Francia que tan vivos testimonios me ha dado siempre de sus simpatías. Vuestras palabras me llegan al corazón y llegarán igualmente al corazón de la Reina, que siente muchísimo no poder hoy recoger a mi lado los señores Romanones, y sentirá satisfecha al ver en la calorosa acogida que se me hace aquí, una prueba más de los fraternales sentimientos que por ella siente el pueblo francés. Vecinos nuestros dos pueblos hasta ahora en Europa solamente, lo serán de hoy en adelante también en África, alegrándose de que se haya encontrado en la tierra de que de antiguo los une, haciendo cada día estrecha su colaboración en la obra del progreso y de la paz. Levante, señor Presidente, mi copa a vuestra salud y a la salud y prosperidad de Francia.»

El Rey ha pronunciado su brindis en francés, y ha sido igualmente escuchado de pie por todos. El Rey Alfonso, que habla admirablemente el francés, durante toda la comida ha estado hablando con Poincaré y con su esposa, manifestándoles algún satisfecho estaba por la calorosa acogida que se le ha hecho en París, la cual agradece profundamente.

Han asistido a la comida el marqués de la Torreella, mayordomo de la casa real, León Quirónes, chambelán de S. M.; el coronel Echague, y el teniente coronel, barón de Casadavall, ayudantes de campo de D. Alfonso; su secretario Aybar; el conde de Romanones; Daniel López, diputado; el embajador de España, Villaurrutia; el teniente coronel Rívoro, agregado militar; el presidente del Consejo, Bartheou; Pichón, ministro de Negocios Extranjeros; el general Mas Latrie, Martín, ministro plenipotenciario; el capitán de navío Grandelémond, oficial ordenanza del presidente de la República; el teniente coronel Tillion, agregado militar de la embajada de Francia en Madrid; Mollard, Geofray, embajador de Francia en Madrid, el comandante Cousté, agregado naval y el secretario de la embajada. La mesa constaba de 38 cubiertos. El presidente estaba enfrente del Rey, quien tenía a su derecha la señora de Poincaré y a la izquierda Bartheou. A la derecha del presidente se ha sentado Romanones y a su izquierda Villaurrutia.

Además había en la mesa el embajador de Inglaterra y lady Fedorowna Bertie, el embajador de Austria y la condesa Ezeeren de Tamerin, el ex presidente Lombé y su señora, Antonio Dubost, presidente del Senado y la mesa del Senado, Pablo Deschanel, presidente del Congreso y su señora y la mesa del Congreso, el presidente de la Cámara de Diputados y su señora, los demás ministros con las suyas, Pogno, administrador de la Agencia Havas y numerosos altos personaljes parlamentarios y administrativos.

También han asistido Appel Darbou, Bonnat, Carmon, Saint Marceaus, miembros del Instituto, Roujon, de la Academia Francesa en su señora, el conde de Mae de Latrie y Barrés, el conde de Mun y la condesa, Esban Lamy Bazin, Enrique de Regnier y su señora, el general Dunstain, Edmundo Roslund y su señora, el barón Denys Cochín y la baronesa. Todos éstos de la Academia Francesa.

Después de los brindis, la banda de música de la guardia republicana ha tocado la Marcha Real española.

**En la Escuela Militar**  
Terminada la comida, el Rey, Poincaré y Romanones han dejado el Eliseo, a las 2 1/2, dirigiéndose en automóvil a la Escuela Militar. Don Alfonso y el conde de Romanones han sido objeto de unánimes manifestaciones

de simpatía por parte de la población que en forma gritos y vivas la Real (Viva Poincaré! Viva Romanones! Viva España!)

A las 2 55 ha llegado el cortejo a la Escuela Militar. El Rey ha bajado agilmente del automóvil y se ha precipitado al encuentro del ministro de la Guerra, Etienne. Acompañaban a éste los generales Michel, Eleanor, comandante de la Escuela Superior de Guerra, Dubois, Louvat y Graziou. Los estudiantes de colores los ha hecho los honores militares al Rey. En tanto, bajo un hermoso sol primaveral la multitud ha seguido ocasionando al Monarca.

La visita ha comenzado por la sección de oficiales de la tercera brigada de caraceros; después han visitado los establos, la escuela de Guerra, las cocinas, la sección de obreros militares, la administración, la enfermería, la cámara de las tropas de la infantería y así casi todos los departamentos; o los más importantes. En el patio ha sido presentada al Rey la sección de ametralladoras, haciéndose el Monarca explicar a cada momento el comandante de la sección. También ha visitado el Rey la biblioteca, donde le fueron mostrados varios volúmenes relacionados con la Historia de España.

Al terminar la visita han sido presentados al Rey los cinco suboficiales que hace ocho años condecoró Don Alfonso con medallas en honor heridos cuando el atentado de la calle de Rohán. La visita ha terminado a las 4 1/2. El cortejo ha regresado al palacio de Orsay, donde Poincaré se ha despedido del Rey para volver al palacio del Eliseo. En todo el trayecto la multitud, más densa a medida que avanzaba la tarde, ha estado con frenético entusiasmo al Rey de España y al conde de Romanones.

Las aclamaciones populares han sido tan generales y tan entusiastas, que ha pasado por completo inadvertida la pequeña nota disonante que han dado tres o cuatro individuos en el bosque de Bolonia. En un momento, al paso del cortejo real, algunas voces y gritos errados, individuos que han sido inmediatamente detenidos por la policía.

Un sol radiante y una agradable temperatura han favorecido la gloriosa jornada de hoy.

**Año honor**

Paris, 7. — El Rey de España ha entregado a Poincaré las insignias del Toisón de Oro.

**En Gobernación**

Madrid 7, 2 21 1/2. El ministro de la Gobernación, al recibir a primera hora de la tarde a los periodistas, manifestó que a la hora anunciada había llegado sin novedad a París Don Alfonso XIII. Agregó el ministro que la primera noticia fue un telegrama de don Héndez Alamián, según había convenido con éste, en el que decía: «Llegó rey sin novedad.»

Después—dijo—he recibido varios telegramas que coinciden con los de la prensa y que dan cuenta de que el recibimiento ha sido en extremo entusiasta.

Don Alfonso, desde la estación se dirigió al ministerio de Negocios Extranjeros, siendo aclamadísimo por el público.

Después de descansar allí breves momentos y acompañado del gobierno francés, de M. Poincaré y de los altos funcionarios presentes desde una tribuna al desfilé de las tropas que habían formado en la carrera.

Don Alfonso, después, se hizo grandes elogios de la marcialidad y brillantez de las tropas francesas.

Terminado el desfile, el Rey celebró una conferencia telefónica con la reina Doña Victoria, a la cual comunicó la excelente impresión que le había hecho el recibimiento que ha tenido en la capital francesa.

Por la tarde, el ministro de la Gobernación dio nuevas noticias a los periodistas, coincidiendo con las recibidas por la prensa. Don Alfonso, después del almuerzo íntimo con que le obscurió M. Poincaré, visitó la Escuela Militar y por la tarde celebró una nueva conferencia con la reina Doña Victoria.

Por la noche asiste a una comida oficial que se celebra en el Eliseo.

**Navarro Reverter en Palacio**

A mediodía estuvo el señor Navarro Reverter en Palacio, dando cuenta a las reinas de los telegramas oficiales recibidos. El señor Navarro Reverter estuvo en el regío alcazar hasta la una, manifestando a la reina que el Rey había hablado por teléfono con su esposa.

Añadió que también él había conferenciado por teléfono con el conde de Romanones, quien se mostraba muy satisfecho del recibimiento dispensado al rey.

**La prensa madrileña**

Todos los periódicos madrileños de Madrid dedican hoy sus editoriales al viaje del Rey, felicitándose del entusiasta recibimiento que ha tenido en la capital francesa, que ha demostrado una vez más su proverbial cortejía y las simpatías que allí despertó Don Alfonso XIII.

**ESPAÑA**

**Nota política**

Madrid 7, 2 01 1/2. En los centros oficiales no hay más que una sola noticia, siendo de extraordinaria alegría para los españoles: el Rey ha hecho su entrada en París, siendo objeto de cariñosas manifestaciones, que seguramente habrán de continuar durante su breve estancia en la capital de la República francesa. Por algo se la considera como modelo de cortejía, cordialidad y amabilidad. El Rey y la multitud, lo que correspondieron con análogo afecto cuando M. Poincaré nos honre en octubre con su visita.

De allá vendrán amplias, completas informaciones, siendo por lo tanto éste, asunto que cae fuera de nuestra jurisdicción hasta el feliz regreso de los expedicionarios que tendrán lugar el sábado próximo, en que la política interior, menuda, de campañero, de personalismo, entrará en una fase de inusitada agitación.

Se susurran ya conjuras, se habla de antagonismos, de inmediata crisis y de cuanto la fantasía puede imaginar partiendo de la base de que todos los esfuerzos se encami-

nan a la continuación del partido liberal en el poder, aunque sea sin la presencia del conde de Romanones en la Presidencia; juegan a que dudamos mucho se preste el interés, y sin su concurso leal no hay ningún prohombre que pueda abrir las Cortes y permanecer una hora a la cabecera del banco azul.

—Estar a espaldas del Parlamento, sería continuar en una política de abandono, aun a trueque de pregonar la necesidad de su prolongación hasta la vida legal, se mantienen corrido el cerrojo y fuertemente clavadas las puertas del palacio de la representación nacional.

La pérdida campaña contra el señor Maura aumenta las dificultades para una solución lógica, aunque le haya salido un puqolo desigual al trust periodístico la excitación hecha a los socialistas españoles y franceses para que, coaligados, estorbaran por todos los medios que este hombre público volviera a regir los destinos de la nación. Se han negado los socialistas a ser el instrumento de un documento-manifiesto publicado y circulan contra los gobiernos burgueses, calificativo que no exime a ninguno de los de turno en los dos países, y se muestran enemigos de aumentos en los gastos de Guerra y Marina, mostrándose radicalmente pacifistas, aspirando a sus naciones, como los individuos, busquen su expansión sin grandes escripturas en los medios que empleen para saciar sus necesidades ó su codicia.

Esto, aceptando como sincera su teoría de un desarme general para que no haya luchas sangrientas entre hermanos; ya que también debe esperarse una franca intención menos altruista: la de restar fuerzas a la sociedad organizada para apoderarse más fácilmente de ella, sueño que tampoco podrá realizar.

Algo extraño resulta que el vecino se meta a protestar de lo que ocurre en casa ajena, pero ciertos asalvajados han de tolerarse hevolvemente para no darles pretexto a llamar tiranos a los gobernantes, que llevan el mote de liberales ó de conservadores.

Lamentable será para el amor propio de El Imparcial y sus compañeros de la Editorial esta desatención a sus consejos, aunque éstos se refieren a los socialistas, que no se muestran muy obedientes porque juzgan que es empresa digna de figurar a la cabeza de los burgueses que con tanta saña combaten.

**Pablo Iglesias**

El jefe del partido socialista, Pablo Iglesias, visitó hoy al ministro de la Gobernación, para protestar de la conducta del gobernador de Huelva, que se ha negado a aprobar el reglamento del Sindicato de Minería de Riotinto.

Protestó también de la detención de algunos socialistas que han sido detenidos en territorio francés.

**El señor García Prieto**

En el Congreso ha habido esta tarde gran animación.

Ur caracterizado republicano, asiduo concurrente al salón de fiestas de la Cámara popular, llevó allí esta tarde la noticia de que el señor García Prieto se hallaba celebrando conferencias con varios ex ministros liberales.

Presentado el señor García Prieto, manifestó que no había tales conferencias y que todo se había reducido a devolver una visita al señor Arias de Miranda.

**Honores**

Per Real decreto del ministerio de Gracia y Justicia, que publica la Gaceta, se ha concedido la grandeza de España, durante su vida, al marqués de Casa Riera.

Se ha también se ha concedido el título de marqués de Villaurrutia, para sí y para sus hijos y sucesores legítimos, al señor Villaurrutia, embajador de España en París.

**Los azucareros**

La comisión azucarera ha entregado en el ministerio de Hacienda la fórmula de arreglo para pagar al fisco los impuestos que adeudan, sin grave lesión para sus intereses.

Como los comisionados no pudieron ver al ministro, hablaron con su hermano don Heliodoro, que prometió estudiar el asunto.

**Real orden de gracias**

Mañana publicará el Diario Oficial del Ministerio de la Guerra una Real orden de gracias a la Cruz Roja, por sus humanitarios servicios en el último campaña.

**Visita a Barroso**

Esta mañana visitó al ministro de Gracia y Justicia el Nunco de S. S., para tratar de la combinación de prelados.

Se cree que dicha combinación está ya firmada y que se publicará cuando regrese el Rey.

**Noticias cortas**

Según telegramas oficiales, los Estados Unidos y Méjico han reconocido la república china.

—Noticias de Méjico dicen que se ha llegado a un acuerdo entre los diversos elementos políticos, señalándose la fecha del 26 de octubre próximo para la elección de presidente.

—El próximo sábado se inaugurará oficialmente la Exposición nacional de arte decorativo, presidiendo el acto el infante don Ferrnndo, en representación del Rey.

—Se ha inaugurado el teléfono interurbano con Palencia.

—Por no hallarse completamente restablecido de su enfermedad, el señor Vázquez de Mella ha aplazado la conferencia que iba a dar mañana en la Academia de Jurisprudencia, de las organizadas por la Junta de damas.

**Reclamación de "La Goya"**

En el juzgado municipal del distrito de la Latina ha tenido lugar el acto de conciliación entre el artista «La Goya» y la Compañía del Norte, a la cual exige aquella tres mil pesetas como valor de las ropas que contenía un baúl de su equipaje que se perdió.

**La festa de las flores**

El señor Prist ha entregado al Banco de España y al Hispano-Americano el producto de la recaudación del día 3 del actual, en la festa de las flores, que asciende a 98.059 25 pesetas. Falta por hacer efectivos aún los donativos del Casino de Madrid (5.000 pesetas),

Círculo de Bellas Artes (5.000 pesetas), Gran Peña (1.000 pesetas), Centro del Ejército y Armada (500 pesetas) y varios de particulares y bancos.

La recaudación pasará de 100.000 pesetas, salvo las monedas que el Banco puea devolver por falsas ó en desuso.

**Ecos de Palacio**

La reina Doña Victoria recibió esta mañana a doña Elena de Rodosto y a doña Josefina Frigola de Hurtado.

En Palacio estuvo esta mañana visitando a las Reinas, el infante don Ferrnndo, con sus hijos, y la infanta doña Beatriz.

**Conferencias**

En la Universidad Central comenzó hoy M. Delatourrae, profesor de la Escuela de altos estudios sociales de París, la serie de conferencias sobre el origen del teatro francés contemporáneo y el teatro libre.

En la conferencia de hoy estudió los antecedentes del teatro contemporáneo. Las tres últimas conferencias las destinadas al teatro libre, exponiendo su teoría estética y su técnica declamatoria y escénica. A la conferencia de hoy ha asistido numerosa y distinguida concurrencia que aplaudió mucho el disertante.

**Maestros jubilados**

Han sido jubilados por edad los siguientes maestros: don José Ramón Sarrión, de Masalarié (Valencia); doña Petra Ruiz de Seva, de Barcelona; y doña Josefina Buguñá de La Palma de Castellón.

**De Guerra**

Probablemente el lunes y martes próximos saldrán los batallones de cazadores de Figueras y Las Navas, destinados a guarnecer el territorio de Laráche.

—Hoy han visitado al ministro de la Guerra al ex-ministro conservador señor Sánchez Guerra, los señores don Alfonso Gómez y Sartou, y los diputados señores Macora y Mon.

—En vista de la marcha á Ceuta de los cuatro batallones de cazadores que han de constituir la primera brigada dependiente de la comandancia general de aquel territorio, formando parte de la guarnición normal del mismo según real orden de 9 del corriente, y á Laráche los dos asignados á aquel distrito militar por real decreto de 15 de marzo último; y teniendo en cuenta las dificultades que para encontrar alojamiento adecuado, tanto en dicha plaza como en las de Tetuán, Alcázar y Arcé, han de presentarse a los jefes, oficiales y clases de trupa pertenecientes a los batallones expresados, se ha dispuesto que el plazo de tres meses que para la incorporación de las familias de los destinados á África concede la real orden de 30 de junio de 1904, se considere ampliado á seis meses para esta sola plaza, y el personal de estos cuerpos, plazo que deberá empezarse a contar desde la fecha en que el interesado emprenda el viaje.

**El cuadro de Van der Goe**

Madrid, 7, 22.

Interrogado el duque de Alba acerca del cuadro de Van der Goe, ha dicho:

«Yo soy verdad, soy patrón de los Escorpaplos de Monforte, pero están de tal manera las cosas que mi potestad no tiene la amplitud que muchos suponen; yo estoy en el mismo caso que el que ejerce la tutoría de un menor de edad: razones de testamento me colocan en una situación verdaderamente comprometida; ya, según opera, no puedo ceder a los Escorpaplos el convento de Alcañete, y sin embargo, soy el patron del convento.»

—«Está á merced de usted el hecho de que se efectúe ó no la venta de la Adoración de los Reyes».

«Clerto; pero es preciso que se catalogue primero el convenio, que veremos.»

—Y cuando esté catalogado el convento, ¿cuál será la última decisión de usted?»

«La cuestión del Van der Goe es un conflicto terrible para mí, y me parece—esto en confianza—que se exagera demasiado: Van der Goe no es un autor de los más conocidos, yo no he visto más que tres cuadros: uno de ellos en Florencia. Es Van der Goe, pues, un autor que resulta más que por nada, por lo difícil que resulta dar con uno de sus cuadros; yo he viajado mucho; he comprado muchas obras de arte y no habría hecho seguramente grandes sacrificios para adquirir un Van der Goe, pero si me interesa, sin embargo, que el cuadro de Monforte no sea una maravilla.»

«Acerca del convento de Monforte, se ha dicho un sin fin de barbaridades; poco de acuerdo con la verdad, se ha afirmado que no se hacía allí labor de cultura y que los mantenedores de ese establecimiento no serían más que para llevar a cabo transacciones onerosas. ¡Pues no es verdad! El convento fué laico primero, perteneció a los jesuitas y últimamente se arrendó a los escolapios, pero en condiciones muy liberales. No crea usted que en el convento se enseñe únicamente la doctrina cristiana; al contrario, la enseñanza es en aquel sitio positiva y racional. Yo mismo me he preocupado de que fuese así, porque no soy amigo de mojariteras.»

—«Cuando el convento esté catalogado, ¿cuál será la última decisión de usted?»

«No lo sé todavía, pero no olvide que hay un serio compromiso contraído con Alemania, y no puede jugarse con tanta seriedad a una nación como Alemania. Además, el gobierno es pobre, no puede desprenderse de una suma como la que ofrecen los alemanes, y si se desprendiera, cometería un error incalificable. A muchas y grandes cosas, antes que a la cuestión del Van der Goe, ha de prestar atención el gobierno español. Yo lo digo a usted francamente; si se tratase de un cuadro de inmensa transcendencia, de grandes precedentes en la historia de España, podría el gobierno hacer un sacrificio, pero no es tampoco el Van der Goe que tenemos sobre el tapete una de las obras famosas que más resalta entre el panorama de las conocidas.»

**El manifiesto de los socialistas**

El manifiesto de los socialistas, que se publicará hoy simultáneamente en París y Madrid, dice así:

«Ciudadanos: En el momento mismo en que la Monarquía española y la burguesía española de Francia, culpables seriedad de sus atentados contra la libertad del pensamiento, contra el proletariado y contra la acción obrera, intentan proceder a una vigorosa



# El Cuadro de Monforte

*P. Munitiz y López*

El Ministro de Instrucción pública resolvió el expediente sobre el cuadro de Monforte, autorizando al Patronato del Colegio para que pueda hacer de la obra maestra de Van-der-Goes lo que estime más conveniente. Es ahora, por tanto, el Excmo Sr. Duque de Alba, presidente de la Junta de patronato del Museo del Prado, individuo de la Real Academia de Bellas Artes de San Fernando, gran amante del arte, el llamado a resolver el pleito de la venta, entablado, entre la comunidad que lo vendió y los compradores, de una parte, y el pueblo de Monforte, Galicia y toda la España culta, de la otra. Ya lo saben cuantos en pro ó en contra han roto lanzas sobre esta cuestión, que tanto apasionó los ánimos, al Conde de Lemos es á quien tienen que dirigir sus peticiones y razonamientos; y este es el momento oportuno para hacer el último y decisivo esfuerzo.

## ¿Quiénes descubrieron el Cuadro?

Felizmente han sido muchos los que tuvieron esa gloria ó fortuna, y la de contribuir á que se fije la atención pública en tan hermosa obra de arte. Fué uno de ellos el Sr. Méndez Casal, ha sido otro el inteligente fotógrafo Sr. Nuevo, que hizo de ella, gratuitamente, á pesar de su modesta posición, un número considerable de artísticas fotografías, que otros se encargaron de enviar á todos los inteligentes y chararileros de que tuvieron noticia.

Mucho antes lo habían descubierto los señores Osma, Madrazo, Cossio, Castelar, Vicenti, Murguía, varios chararileros perspicaces y todas cuantas personas cultas visitaron á Monforte; á todas las que fué enseñada como la joya más preciada, que resta en nuestra saqueada ciudad, de su antigua y opulenta riqueza artística. Tampoco lo habían descubierto nuestros padres y abuelos, pues estimándolo en todo cuanto vale, lo atribuían, con evidente error, explicable en esa época, al más famoso de los pintores flamencos, á Rubens. Quizá fué siempre igualmente estimada y conocida, por ser las obras de la escuela flamenca, por su colorido brillante y por la forma que se hallan ejecutadas, las más fácilmente comprendidas y admiradas por el pueblo, y por hallarse la que es objeto de esta hoja, expuesta al público desde hace tres siglos en una iglesia que visitan todos los forasteros.

Al Sr. Murguía se debe el primer estudio que se publicó sobre este cuadro (Galicia, 1888 p. 1052-1056); á Mr. Bertaux un magnífico trabajo publicado en La Revue de L' Art; al Sr. Nuevo, con sus fotografías, que la conocen los lectores de todos los periódicos ilustrados de España; al Sr. Méndez Casal, que tengan noticia de él los de «La Ilustración Española y Americana», en la que publicó un artículo (15 Sept. 010) y á otra pléyade de escritores nacionales y extranjeros, Garnelo, Oneca, Pallarés, Balsa de la Vega, Vicenti, César Borgia, etc., que se haya popularizado en toda Europa y legado á despertar esta cuestión un interés nacional.

## La venta

El Patrono, la Comunidad que se halla al servicio del Colegio y el ayuntamiento de Monforte, se creyeron dueños del cuadro y con facultades amplias para enagenarlo y darle al precio la inversión que á cada cual parecía más conveniente. Estendieron entonces por el pueblo los amigos de los encargados del Colegio, la idea de que pensaban fundar una Universidad, como la de los jesuitas de Deusto y otros centros; proyectaban algunos concejales invertir el precio de la venta en la construcción, por administración, como las escuelas, de cuarteles, embalsado de calles, traída de aguas y otras obras, y, pensó el Patrono, en llevarse á su palacio de Liria. A nadie se le ocurrió que el cuadro era del Colegio; que éste es una persona jurídica de las que define el Código civil en su art. 35; que se rige por la escritura de fundación, que es su ley fundamental; que los Escolapios son una comunidad, al servicio del Colegio, con personalidad distinta de éste; que el ayuntamiento no tiene más derecho á intervenir en las cosas del Colegio que en las de cualquier otro vecino y, que el Patronato, no es el dueño, sino meramente el defensor, el encargado de velar por que se cumpla la voluntad del fundador, que nadie puede infringir. Por sostener

todo esto, fué considerado el autor de estas líneas como enemigo implacable del pueblo.

El primero que intentó llevarse el cuadro de Monforte, fué el Patronato, que hace diez ó más años se lo pidió al entonces Rector, P. Santonja, el que complacientemente hubiera accedido á los deseos del noble prócer, si no se hubiesen opuesto enérgicamente el P. Eloy y otros Escolapios. Ofreció entonces 20.000 duros; pero también fué rechazada esta oferta.

Sin embargo, ha sido esta proposición la que hizo germinar la idea de vender el cuadro; de que más tarde se convirtió en entusiasta campeón el Sr. Méndez á poco de regresar de Madrid, en donde frecuentara el estudio del notable pintor Sr. Garnelo.

Sacado el cuadro del altar en que permaneció expuesto al público durante tres siglos, para veneración de los creyentes y admiración de los amantes del arte; lavado y barnizado por el Sr. Méndez y el P. Eloy, operaciones con las que sufrió algo esta notable obra de arte, á juicio de los que intentaron y desean comprarlo, cosa sobre la que nada podemos decir los profanos; y fotografiado por el señor D. Juan Nuevo, que generosamente se prestó á ello sin retribución alguna, comenzó el envío de fotografías á todas las personas á quienes se creyó podía interesar conocerlo.

Ha sido la primera tentativa formal de compra, la de un amigo de Sir Valter, de Londres, que encargó el asunto al Sr. Méndez Casal, quien facultado por su mandante, realizó las gestiones que relata en «La Almodaina» de 20 de Junio último, de la que copiamos las siguientes líneas: «.....teniendo en cuenta el carácter de la fundación, redacté una instancia al ayuntamiento de Monforte por considerarlo como representante legítimo de los vecinos á cuyo favor se había hecho la fundación; en dicha instancia indicaba que se reuniese la corporación municipal en sesión extraordinaria para tomar en cuenta la oferta de 20.000 libras....» —El ayuntamiento tomó en consideración la oferta y una comisión de concejales, de la cual formaba yo parte en concepto de asesor técnico, empezó á realizar gestiones.»

Fué en esa época cuando un grupo de solidarios, contra la opinión de los que se imaginaban que con 100.000 duros iban á fundarse universidades, escuelas de escultura (idea de D. Javier); á terminarse el edificio del Colegio, construir cuarteles y embalsar calles, llamó la atención de la prensa de Madrid y de Galicia, denunció el hecho al Sr. Ministro de Instrucción Sr. Rodríguez Sampedro, que prohibió se pudiera sacar el cuadro del Colegio y acudió al Sr. Duque de Alba, á quien él que suscribe escribió una carta en que le decía:

«Monforte 12 de Noviembre de 1909—Excelentísimo Sr.: ....es una cuestión candente en este pueblo la del cuadro de la Adoración de los Reyes. Tratan ahora de venderlo como cosa propia los PP. Escolapios que se hallan al servicio del Colegio y el ayuntamiento de este pueblo. Se oponen á esa enagenación las personas devotas; los amantes del arte, que ven con pena como desaparecen de España las mejores obras artísticas que nos legaron nuestros mayores y los que creen debe respetarse la voluntad de los fundadores de obras benéficas.

En manos de V. E. y del Estado se halla el asunto, porque siendo el Colegio una persona jurídica á éste y no á los Escolapios corresponde el cuadro.

Si prevaleciese la opinión de los que aspiran á venderlo al extranjero, creo que valiendo más de tres millones de pesetas, dado el precio cada vez mayor que de poco tiempo á esta parte alcanzan las obras de arte, sería una candidez enagenarlo en 30 ó 40.000 libras al primer chararilero que se presentase...»

No mereció contestación esta carta, aun cuando de ella enteró el Sr. Duque al Sr. Osma, al Sr. Méndez Casal, al P. Santonja y á otras personas, lo que dió lugar á que se dijera en Monforte, desfigurándose la verdad, que era un enemigo del pueblo su autor.

## La venta hecha por el padre Francisco

Encargó el Duque al Sr. Osma gestionase la venta del cuadro, como persona de honradez acrisolada y de reconocida competencia. Se hablaba ya este

cumpliendo esa misión, cuando el P. Francisco sin enterarle ni tampoco á los Sres. Méndez, Garnelo y otros, y sin la autorización del patrono, lo enajenó, ó adquirió el compromiso de venderle, en 1.180.000 pesetas, á un agente del Museo de Berlín.

Nada hemos de afirmar ni negar sobre este contrato, porque nada tampoco sabemos sobre las circunstancias que concurren en su otorgamiento. Nos limitaremos, por tanto, á copiar literalmente lo que el Sr. Méndez Casal ha dicho en «La Almodaina» y en «La Voz de Galicia», reproducido en otros muchos periódicos, sin que sepamos haya sido por nadie desmentido:

«Puedo decir positivamente, sin que nadie pueda desmentirlo, que á algunos postores de suma importancia se les ha ocultado por todos los medios imaginables, la celebración de la subasta, alguno de los cuales ha ofrecido recientemente la cantidad 2.000.000 de pesetas.»

Y del Sr. Osma nos consta, que profundamente disgustado, al enterarse de la venta, manifestó que no volvería á intervenir en el asunto.

## Valor y eficacia de ese contrato

Es válido, jurídicamente, el contrato hecho por el P. Francisco?

No.  
Y no lo es, en primer lugar, porque el cuadro es del Colegio, no de la Comunidad que hoy lo tiene á su cargo;

En segundo porque el vendedor no tenía autorización del Patronato para enagenarlo;

En tercer lugar, porque si bien posteriormente el Patronato dió autorización para que pudiera venderse, también lo es que la revocó antes de que llegara á otorgarse la escritura de enagenación.

En cuarto, porque el fundador prohibió en absoluto la venta en la escritura de fundación del Colegio, en la que dice: «...es una obligación, ni vender, ni sacar por poco ni por mucho tiempo, cuanto constituyera patrimonio del Colegio, como cuadros, alhajas y reliquias...»

Además, aun en la hipótesis de que fuera válida la venta de que venimos ocupándonos, como hubo 10.000 duros de arras ó señal, con sólo devolverlos duplicados, en uso del derecho que otorga el artículo 1454 del Código, podía rescindirse la venta.

## Será conveniente la venta del Cuadro?

Aparte de que el cuadro vale tres ó cuatro veces más del precio en que fué enagenado, nada ganaría con la venta la enseñanza, ni el arte, ni el Colegio, ni la Comunidad de Escolapios, ni el Patronato, ni el pueblo de Monforte, ni Galicia, con que tal cosa sucediese.

La enseñanza, porque tanto los numerosos centros docentes que el pueblo creyó iban á fundarse, como lo que se fantaseó en la reunión celebrada en el Colegio, á que fueron invitados, entre otros varios, los concejales Sres. D. Emiliano P., D. Antonio Vázquez y D. Javier Rodríguez; desde la escuela de escultura, idea original de este último, á la universidad, modelo Deusto, todo quedó reducido en la escritura otorgada en Madrid el día 8 de Junio de 1910, entre el Patrono y la Comunidad encargada del Colegio, á obligarse esta última á continuar dando la 1.ª y 2.ª enseñanza y á ampliarla con la del manejo de la máquina de escribir, de la taquígrafía, del dibujo lineal, y la aritmética mercantil. Es decir nada en beneficio de la clase obrera y de la labradora, las que más trabajan y las más necesitadas de instrucción y cultura; todo para unos cuantos desorientados, que aspiran á conseguir un título de bachiller, que les sirva de patente para concurrir á las Universidades, á fin de aumentar la enorme falange de abogados sin pleitos y médicos sin enfermos; contra la voluntad del fundador del Colegio, que pretendió estender su benéfico influjo á todas las clases sociales y á todas las profesiones, conforme al espíritu amplio y generoso del siglo XVI.

Tampoco ganaría nada el municipio, porque ni un céntimo del precio puede distraerse en beneficio del Concejo; y aun cuando el ayuntamiento se permite el lujo, á pesar de que no tiene apenas es-

cuelas primarias, de subvencionar con 6.000 pesetas anuales el Colegio, como esto lo hace ilegalmente, carecería de base el argumento de que puede aborrrarlas.

Igual ocurriría con la ciencia, que no se compra ni se vende, la adquieren solo por la virtud del trabajo y del amor á la verdad, los que nacen con vocación para consagrarse á ella. Pobres han sido en todos tiempos los más grandes filósofos, artistas y literatos del mundo. Para la salud del alma es superior la pobreza á las riquezas. Es más difícil que un rico entre en el Reino de los Cielos, que un camello pase por el ojo de una aguja, ha dicho San Agustín. Por eso todas las órdenes religiosas incluyeron entre sus votos el de pobreza. Y para la salud del cuerpo es más higiénico un mediano pasar, que las esplendideces de la mesa, que abotargan, producen la obesidad, la diabetes, la gota, el artrismo y las tentaciones del pecado. Creer que los Escolapios enseñarían más y mejor si dispusieran de algunos miles de duros más de renta, es ofenderles gravemente, porque equivaldría á suponer que hasta el presente no han hecho todo lo que pudieron.

El Colegio dispone para sostenerse de recursos muy superiores á los que tienen mayor parte de los colegios particulares. No paga impuesto alguno; tiene casa gratis y una magnífica huerta; le da el ayuntamiento 24.000 reales anuales de subvención; la diputación 6.000; el Conde de Lemus 14.000; cobran otros 20.000 producto de unas láminas intransferibles; perciben todavía algunas rentas, que no fueron enagenadas; la dotación de dos plazas de capellán en el Convento de Monjas; el estipendio de 16 misas diarias; lo que pagan los alumnos del Colegio (suele haber unos 60 internos) y los regalos de las familias de los chicos.

## El pueblo de Monforte

### ni quiere que se venda

Recibió con júbilo la idea de la venta mientras creyó, engañado, que iban á construirse gran les obras y á fundarse universidades y escuelas especiales con el precio de la venta: reaccionó enérgicamente tan pronto se ha convencido de que nada van ganando las clases trabajadoras ni el pueblo y de que seguirá todo igual. Y se ha indignado al enterarse de que el cuadro vale tres ó cuatro veces más de la cantidad en que ha sido vendido. Y si bien es cierto que á los pocos que se atreven á defender la venta se ha unido el Sr. Banet, que la aplaudió en su periódico «A voz do Pobo», rectificando el artículo que publicara en el periódico coruñés «Solidaridad Gallega»; no lo es menos que el Sr. Méndez Casal ahora, no solo fugió la venta hecha en millón y pico de pesetas, sino que en un artículo que publicó en la «Ilustración Española» sobre un cuadro de Patimír, arremetió enérgicamente contra los que faltos de todo patriotismo vendían las antiguas obras de arte al extranjero; y lo propio ha hecho el Sr. Osma, con motivo de la venta que hizo el Cabildo de Palencia de una arquilla árabe.

Por eso interpretando el sentir de todo el pueblo de Monforte y de Galicia entera, formulé una proposición en la Diputación provincial de Lugo, aprobada por unanimidad, sin la menor protesta, en la que sustancialmente decía:

«El que suscribe considerando que la cuestión de El Cuadro de Monforte ha llegado á despertar un interés nacional

Que en esta cuestión se unen el vivo deseo de que se termine la construcción del Edificio del Colegio; el

de que se restaure el soberbio retablo de Moure; el de que la educación y enseñanza de la juventud de Monforte salgan del abandono en que se halla y el del Turismo, con el interés de que no salga de España ni de Monforte el famoso cuadro de Van-der-Goes

Que todos estos deseos son igualmente justos, legítimos, patrióticos y armonizables entre sí

Que si al Gobierno no le es posible dar por el cuadro un millón de pesetas, le es en cambio fácil evitar su enagenación, con solo terminar el monumental edificio del Colegio y crear en Monforte una Escuela oficial de Artes y Oficios y otra de Agricultura

Propone á la Corporación provincial acuerde: 1.º Solicitar del Estado se declare monumento nacional el Colegio de Monforte; 2.º Que de la cantidad consignada para construcción de edificios de enseñanza, dé el Ministerio de Instrucción pública la necesaria para restaurar y terminar ese edificio y, 3.º Que se consigne igualmente la necesaria para crear una Escuela oficial de Artes y Oficios.

¿Qué piensan de todo esto las Escuelas de Bellas Artes; la Real Academia de San Fernando; el Ateneo de Madrid; nuestros parlamentarios y tantos brillantes escritores y artistas como se ocuparon hace algún tiempo de esta cuestión? ¿Guardarán silencio; se inhibirán en el momento en que el pleito se halla á fallo en manos del Excmo. Sr. Duque de Alba? ¿Ignoran que en los momentos decisivos es la opinión pública el más importante de todos los factores?

Lugo 9 de Marzo de 1913.

Joaquín Arias Sanjurjo.







"La Adoración de los Reyes", de Hugo van der Goes, descubierta en el colegio de Monforte de Lemos, actualmente en el Museo de Berlín.

## HISTORIA DE UN CUADRO

# "LA ADORACION DE LOS REYES", DE VAN DER GOES

ENTRE las obras de la Galicia monumental, pocas superan en grandiosidad al Colegio de Nuestra Señora de la Antigua, de Monforte de Lemos, al que, con razón, se le llama "el Escorial gallego". Fué fundado, a fines del siglo XVI, por don Rodrigo de Castro, cardenal arzobispo de Sevilla y una de las más esclarecidas figuras de la Casa de Lemos. (La biografía de don Rodrigo de Castro nos es hoy perfectamente conocida gracias a la erudita labor de don Armando Cotarelo, una de cuyas últimas obras, en dos tomos, apretados de citas y referencias bibliográficas, es un acabado estudio de la personalidad del cardenal y su fundación de Monforte.)

Fué el mecenazgo una de las notas más relevantes de los condes de Lemos, protectores de Cervantes, los Argensola y otras insignes figuras de nuestras letras; pero donde la generosidad de la Casa de Lemos brilló a mayor altura, ha sido en las obras materiales legadas a la ciudad de Monforte, entre las que descuella el Colegio de Nuestra Señora de la Antigua, que atesora obras de inestimable valor, como dos cuadros de "El Greco"—uno de San Lorenzo, catalogado como una de sus mejores creaciones, y otro que representa a San Francisco—y cinco tablas de Andrea del Sarto, descubiertas hace poco más de una década por don Francisco Javier Sánchez Cantón, y que, durante siglos, habían permanecido ignoradas.

Sin embargo, entre las obras pictóricas del Colegio de Monforte, ninguna alcanzó la celebridad del cuadro de Van der Goes—"La Adoración de los Reyes"—en

torno al que, a raíz de descubrirse su autor (hace ahora cuarenta y cinco años), se desarrolló una frondosa literatura no sólo por parte de críticos de arte y eruditos, sino también de carácter político, al tratarse de la venta de la obra al extranjero. Recordaremos aquí, con la inevitable concisión, las incidencias que rodearon a la maravillosa tabla de Van der Goes, desde su hallazgo hasta su venta, en 1910—en precio de 1.262.800 pesetas—, al Kaiser-Friedrich-Museum, de Bilbao.

Durante siglos, cubierta de polvo y recatada en la penumbra de una de las capillas laterales de la magnífica iglesia del Colegio, había estado una tabla, ensambada en un retablo, que representaba la Adoración de los Reyes Magos. Esta tabla central había formado parte de un tríptico, como lo acreditaban los goznes de sus extremos, sobre los que giraban las puertas que cerraban la obra. Estas puertas, así como otras joyas de la iglesia, fueron robadas en tiempos de la invasión francesa, según se infiere de un inventario de la época. La pintura, así oculta en la oscuridad, no llamó la atención hasta el año de 1872, en que fué contemplada por el profesor de dibujo del Instituto de Lugo, don Bartolomé Teljeiro, quien hizo bajarla del retablo, y, habiendo creído leer en la daga de un personaje la inscripción "Petrus Paolo Rubens", lo atribuyó a Rubens, comunicándolo así a la Academia de Bellas Artes de San Fernando. La Academia contestó que "existían grandes motivos para dudar que sea de Rubens y lo cree bastante más antiguo y de una escuela más pura y religiosa". Al propio tiempo, pedía la

Academia nuevas noticias acerca del cuadro y encargaba que "no se desfigure con restauraciones, repintes ni composturas".

A partir de tal momento, aunque con dudas respecto de la firma, se sabía que se trataba de una joya pictórica de primer orden, atribuida con preferencia a Rubens, si bien el historiador regional, señor Murguía, habiendo creído descifrar el nombre de "Felipe" en la citada lanza, la atribuyó a Felipe van Orley.

Sin embargo, el mérito de atribuir al cuadro su real valor—al despertar la curiosidad internacional y darlo a conocer en revistas extranjeras—correspondió al crítico de arte monfortino, don Antonio Méndez Casal, el cual realizó los estudios más completos sobre su valor pictórico. Méndez Casal, así como Salomón Reinach, creyeron, en un principio, que se trataba de una obra de Memling. Comenzó entonces una verdadera peregrinación hacia Monforte de críticos y eruditos, con el propósito de estudiar la ya famosa tabla, así como de anticuarios y agentes, con el fin, más práctico, de comprarla. Entretanto, el mérito de "haber puesto la firma" a la obra correspondió a W. Armstrong, director del Museo de Dublín, que coincidió con M. Leprieur, conservador del Louvre, quienes atribuyeron definitivamente la tabla al flamenco Hugo van der Goes.

El torbellino político comenzó a agitarse cuando se tuvo noticia de la intención de vender el cuadro. (Conviene decir que la venta era indispensable para reparar una gran parte de la obra de fábrica del Colegio, en estado ruinoso. W. Gretor,

# Astrología

**ARIES**  
(20 de marzo al 20 de abril)  
Tomará relevancia la activación de un asunto laboral emprendido hace ya unas semanas, quizá debido a que surjan algunos problemas que aquél conllevaba. Por lo demás, debe vigilar más su salud.

**TAURO**  
(20 de abril al 21 de mayo)  
Si hace unos días tomó alguna iniciativa en el campo amoroso, hoy podrá verse con más claridad sus consecuencias y los problemas que ella conllevaba. En cualquier caso, podría darse un giro en la situación.

**GÉMINIS**  
(21 de mayo al 21 de junio)  
Podrán verse con más claridad algunos cambios relativos a su hogar o al domicilio. También podría tomar más cuerpo un asunto familiar que se inició hace unos días. Evite posibles tensiones.

**CÁNCER**  
(21 de junio al 23 de julio)  
Quizás acuse una cierta tensión, debido a una mayor actividad. Es mejor que no se esfuerce demasiado y que procure estar algo más quieto y evite las salidas o viajes.

**LEO**  
(23 de julio al 23 de agosto)  
Podría repercutir en la economía doméstica alguna inversión o gastos que ha realizado a lo largo de este último mes. De todas formas, no es mal momento para realizar algunas compras necesarias.

**VIRGO**  
(23 de agosto al 23 de septiembre)  
Estos días es posible que se sienta más energético. Su necesidad de moverse y de actuar puede entrar en oposición a las necesidades de su pareja o de sus colaboradores.

**LIBRA**  
(23 de septiembre al 21 de octubre)  
Además de agudizar su tendencia a un estado energético más bajo, tenderá a sentirse inquieto. No conviene que se mueva demasiado. Procure descansar y dejar la solución de problemas a otro día.

**ESCORPIO**  
(21 de octubre al 21 de noviembre)  
La buena marcha de un proyecto emprendido a lo largo de este último mes podría verse obstaculizada por algunas tensiones. En realidad, lo que podrían aparecer son los problemas que este conllevaba.

## Felicidades



**HASSAN II**  
rey de Marruecos, 64

Mañana cumplen años: **Ricardo de Ángel Yagüez**, abogado, 51; **Tom Hanks**, actor norteamericano, 37; **David Hockney**, fotógrafo y pintor, 56; **Federico Martín Bahamontes**, ciclista retirado, 65; **Fred Savage**, actor norteamericano, 17; **Gianluca Vialli**, delantero del Juventus, 29.

**Santos de hoy:** Abundio, Adrián, Eugenio, Agresto, Alberto, Alicia, Priscila, Benedicta, Colomano, Pamerio, Feliciano, Iterio, Auspicio, Heraclio y Disibodo.  
**Santos de mañana:** Ntra. Sra. de la Paz, Ss. Alejandro, Cirilo, Anatolia, Audaz, Victoria, Andrés, Elgar, Zenón y Faustina.

GUIOMAR EGUILLOR

**SAGITARIO**  
(21 de noviembre al 22 de diciembre)  
En estos momentos una iniciativa que afecta a su situación profesional tenderá a tomar mayor importancia. Es importante que esté atento a ello, ya que ahora puede haber una inflexión en la dirección tomada.

**CAPRICORNIO**  
(22 de diciembre al 20 de enero)  
Es posible que estos días tenga más oportunidad de moverse, por ejemplo, para viajar. Pero si tiene que emprender una salida, probablemente antes deba solucionar algunos pequeños problemas.

**ACUARIO**  
(20 de enero al 19 de febrero)  
Posibilidad de que se active e incluso de que se produzca un ligero cambio de dirección en un asunto económico relacionado con una asociación, tal vez la matrimonial. Cuidado con su propia economía.

**PISCIS**  
(19 de febrero al 20 de marzo)  
La Luna continúa en su signo y puede agudizar tensiones personales que sufre en estas últimas semanas, quizás en la relación con su pareja, pero podría ser con un colaborador.

## LA RECETA



### LÚCULO (4)

Foie de pato escabechado

■ Se limpia el "foie" (hígado) de venas, dejándolo previamente un día en agua para desangrar. Se sazona con sal y pimienta y se enrolla en un paño al que se da forma cilíndrica, atando bien ambos extremos. Se mete en un caldo escabechado a unos 50 grados durante 15 minutos. Se introduce en una cámara fría para detener la cocción. Para el caldo, se rehogan las verduras con un poco de aceite y cuando están casi a punto se agrega la carcasa y se deja que termine de rehogarse. Se le agrega vinagre, tomillo y laurel, se añade agua y se deja reducir. Para servir, se pone alrededor del plato zanahoria cortada finita, nabo, puerro, cebollitas, ajos, laurel y tomillo; en el fondo se pone caldo y encima el "foie". Se rocía la verdura con aceite y vinagre. (Restaurante Lúculo. Génova, 19. Madrid. ☎ (91) 319-40-29.) - CARMEN CASAS

### INGREDIENTES

- (Para 6 personas)
- 1 hígado de 500 o 600 g
- 1 carcasa de pato
- 2 zanahorias
- 10 cebollitas francesas
- 3 dientes de ajo
- 2 puerros
- 2 nabos
- 20 g de pimienta negra
- 1 ramillete de tomillo
- 2 cebollas
- 8 hojas de laurel
- vinagre y sal

Cótese por la línea de puntos

## LA CALLE Y SU MUNDO

### "San Lorenzo" no fue robado (De los periódicos)

■ Los ladrones entraron en el colegio de los Escolapios, desconectaron el aparato de alarma, forzaron la puerta blindada y se colaron en el breve museo, arrojaron con valiosas alhajas, entre ellas dos anillos que pertenecieron al fundador del edificio, don Rodrigo de Castro, arzobispo de Sevilla y personaje conspicuo de la corte de Felipe II. Don Rodrigo encargó el ingente edificio a los alarifes de la escuela herreñana de Valladolid, pero no lo vio acabado. No se sabe por qué motivos los depredadores

no arrojaron con el "San Lorenzo", del Greco, la pieza magistral del muestrario, como lo fue antaño "La adoración de los Reyes", de Van der Goes, vendida hace luengos años a una pinacoteca alemana, hecho que produjo gran revuelo. Se intuye que "San Lorenzo", coetáneo de la fundación del colegio, fue adquirido al propio pintor por el arzobispo con la intervención de don Luis Castilla, amigo de ambos y experto en todas las artes e hijo de don Diego, uno de los primeros mecenas del Greco al instalarse en Toledo. El "San Lorenzo" de Monforte de Lemos y el "San Sebastián" de la catedral de Palencia son pinturas primerizas del artista en la imperial ciudad, cuando aún estaba anclado

en la estética romanista. Los entendidos mezclan a don Luis Castilla en los tratos de estos lienzos huérfanos todavía de pasión española. El objetivo no era, sin duda, la joyería, sino apropiarse de la egregia pintura, que se frustró por mor de los imprevistos. El viejo colegio de don Rodrigo eludió ser exonerado de su mejor tesoro. El Greco pintó al santo cubierto con una dalmática de tonos dorados y rojos. Es un doncel robusto que mira a la Virgen y porta en la diestra la parrilla de su martirio. Cuando lo contemplé en luminiscencia museística, los colores de la dalmática se me antojaron exóticos y la figura me dio un vuelco al corazón.

ERO

## SERVICIO FARMACÉUTICO

**BARCELONA**  
DE 9 HORAS DE HOY A 9 HORAS DE MAÑANA  
**Cabezas.** Major de Sarrià, 94  
**Castro.** Gran de Gràcia, 78  
**Estivill-Enciso.** Av. S. Ramon Nonat, 23  
**García.** Nàpols, 271  
**Massó.** Aribau, 18  
**Rasa.** Aragó, 32  
DE 9 MAÑANA A 10 NOCHE  
**Berga.** Segura, s/n.  
**Cabanas.** Muntaner, 476  
**Falcó.** Sant Pau, 1  
**Iranzo.** Av. Sarrià, 52-54  
**José María.** Deià, 6  
**Mas.** Josep Tarradellas, 46  
**Mercadé.** Aragó, 592  
**Mir.** Balmes, 94  
**Puig.** Pg. Sant Joan, 87  
**Puig.** Teodora Lamadrid, 31  
**Puso.** Via Augusta, 113  
**Sistaré.** Pg. Maragall, 170  
**Taxonera.** Av. Catedral, 1  
**Torres-García.** Rbla. Catalunya, núm. 102  
DE 9 A 1.30 Y DE 4.30 A 10 NOCHE  
**Almirall.** Pl. Palmeres, 9  
**Andreu.** Ganduxer, 94  
**Arco del.** Pl. Tetuan, 15  
**Augé.** Gran Via Carles III, 58-60  
**Barri.** Aribau, 180  
**Camps.** Alella, 12  
**Capdevila.** Concili de Trento, núm. 190  
**Corominas.** Sants, 32  
**Coronas.** Sagunt, 83  
**Domingo.** Guipúscoa, 21 bis  
**Fernández.** Concepció Arenal, núm. 124  
**Fernández.** Padilla, 295  
**Franquesa.** Sant Andreu, 260  
**Gabarró.** Nou de la Rambla, 86  
**Garriga.** Teide, 6  
**Gibert.** Casanova, 165  
**Gironella.** Navas de Tolosa, 270  
**Gómez.** Granollers, 8  
**Hernández.** Camil Fabra, 5  
**Herrero.** Comte Borrell, 68  
**Izquierdo.** Pg. Vallldaura, 175  
**Llopis.** Grup la Pau, bloc 50

**Magrinyà.** Ramon Turró, 252  
**Montoro.** Gran Via, 1182  
**Moreno.** Gran Via, 470  
**Muntada.** Pg. Maragall, 75-77  
**Nadal.** Secret. Coloma, 57-59  
**Oliva.** Hospital, 70  
**Ollé.** Pere IV, 91  
**Padró.** Pl. Pastrana, 1  
**Pallarés.** Paral·lel, 124  
**Pantaleoni.** Calvet, 70  
**Robert.** Antoni Company, 31-33  
**Rodríguez.** Sombrierers, 19  
**Roig.** Indústria, 80  
**Roselló.** Consell de Cent, 22  
**Royan.** Trav. de Dalí, 34  
**Rubió.** Pl. Reial, 13  
**Solà.** Tenor Massini, 116  
**Taberner.** València, 418  
**Valentines.** Verdi, 7  
**Vilaplana.** Gignàs, 5

**BARCELONETA**  
DE 9 MAÑANA A 10 NOCHE  
**Piqué i Figuerola.** Sant Carles, 7

**ESPLUGUES LLOB.**  
DE 9 MAÑANA A 10 NOCHE  
**Talón.** Sta. Rosa, 5  
URGENCIAS NOCTURNAS:  
POLICÍA LOCAL

**MANRESA**  
DE 9 HORAS DE HOY A 9 HORAS DE MAÑANA  
**Buxo.** Pg. Pere III, 53

**MATARÓ**  
DE 9 HORAS DE HOY A 9 HORAS DE MAÑANA  
**De la Peña.** Rambla, 16  
DE 8.30 A 1 Y DE 5 A 9.30  
**Alfonso.** Av. de América, 33

**SABADELL**  
DE 9 HORAS MAÑANA A 10 HORAS NOCHE  
**Blanchart.** Via Massagué, 40

**Esteban.** Rda. Sta. María, 28  
**Pardell.** César Torres, 132  
**Roca.** Pl. Espanya, 2

DE 10 HORAS NOCHE A 9 HORAS MAÑANA  
**Baradad.** P. Creu de Barberà, 8

**PREMIA DE MAR**  
DE 9 HORAS DE HOY A 9 HORAS DE MAÑANA  
**J. Planet.** San Antonio, 31

**TERRASSA**  
DE 9 HORAS DE HOY A 9 HORAS DE MAÑANA  
**Grimalt.** Ctra. Montcada, 40  
**Sala.** Rambla d'Egara, 289

DE 9 HORAS MAÑANA A 10 HORAS NOCHE  
**Manent.** La Pineda, 27

**VILADECANS**  
DE 9 HORAS DE HOY A 9 HORAS DE MAÑANA  
**Artola.** Guifré el Pilós, 33

**TARRAGONA**  
DE 9 HORAS DE HOY A 9 HORAS DE MAÑANA  
**A. Creus.** Mn. S. Ritort i Faus, 19  
**Nebrera.** Carrer 21, n.º 24

DE 9 HORAS MAÑANA A 10 HORAS NOCHE  
**M. P. Milian.** Canyelles, 6

**REUS**  
DE 9 HORAS MAÑANA A 10 HORAS  
**Brufau.** C/ del Mas Abelló, 24  
**Urgellés.** Av. Sant Jordi, 33

**VALLS**  
DE 9 HORAS DE HOY A 9 HORAS DE MAÑANA  
**Sero.** Castells, 55

**LLEIDA**  
DE 9 HORAS DE HOY A 10 HORAS NOCHE  
**Sáez.** Major, 70  
**Agustí.** Pg. Ronda, 139  
DE 10 HORAS NOCHE A 9 HORAS MAÑANA  
**Maré.** Príncep de Viana, 90

**BALAGUER**  
DE 12 HORAS DE HOY A 12 HORAS DE MAÑANA  
**Sala.** Pl. Mercadal, 36

**CERVERA**  
DE 9 HORAS DE HOY A 9 HORAS DE MAÑANA  
**Civít Cucurull.** Av. Agramunt, 13

**MOLLERUSSA**  
DE 9 HORAS DE HOY A 9 HORAS DE MAÑANA  
**Simó.** Pl. Major

**LA SEU D'URGELL**  
DE 8 NOCHE DE HOY A 8 NOCHE DE MAÑANA  
**López.** Major, 34

**TARREGA**  
DE 9 HORAS DE HOY A 9 HORAS DE MAÑANA  
**X. Robinat.** Alonso Martínez, 35

**GIRONA**  
DE 9.15 HORAS MAÑANA A 10 HORAS NOCHE  
**Cama Tarrus.** Joan Maragall, 36  
**De Garriga Cardona.** Caterina Albert, 5

DE 10 HORAS NOCHE A 9.15 HORAS MAÑANA  
**Cama Tarrus.** Joan Maragall, 36

**BLANES**  
DE 9.30 HORAS DE HOY A 9.30 HORAS DE MAÑANA  
**Altimir.** Av. Madrid, 17

**OLOT**  
DE 9.30 HORAS DE HOY A 9.30 HORAS DE MAÑANA  
**Rispau.** Av. St. Joan de les Abadesses, 6

**FIGUERES**  
DE 9.15 HORAS DE HOY A 9.15 HORAS DE MAÑANA  
**Torrent Ferran.** P. Castell, 6

Este servicio farmacéutico está confeccionado a partir de los listados remitidos por los Colegios de Farmacéuticos de cada población.

**NUEVO**

# EQUALIANCE

TRATAMIENTO HIDRO-REPARADOR DIARIO

## HIDRATADA EN CONTINUIDAD. REPARADA EN PROFUNDIDAD.

### ¡TU PIEL TRIUNFA!

**VICHY**  
LABORATOIRES

EN FARMACIAS

**AEROPUERTOS**

**LAVACOLLA**

IBERIA: Teléfono 981 59 61 58 / SerViberia: 902 400 500.

**Ida** ■ Salida-llegada  
Barcelona: Diario 07.15-08.45, 13.45-15.15, 18.35-20.05.  
Bilbao: Diario 09.25-10.45, 19.30-20.55. Madrid: Diario 06.30-07.35, 09.10-10.15, 11.10-12.15, 13.40-14.45, 18.05-19.10, 20.40-21.45. S. 22.50-23.55. Bruselas: Diario 13.45-18.20. Ginebra: S. 16.45-18.50. Londres: Diario 15.40-16.40. París: Diario 09.25-13.30. Zurich: S. 10.30-12.40. Amsterdam: Diario 07.15-12.15. Frankfurt: Diario: 09.25-13.30.

**Vuelta** ■ Salida-llegada  
Barcelona: Diario 10.40-12.15, 16.05-17.40, 22.25-23.59.  
Bilbao: Diario 07.15-08.50, 17.35-18.55. Madrid: S. 08.35-09.45. Diario 08.50-10.00, 11.45-12.55, 16.05-17.15, 18.45-19.55, 20.05-21.15, 23.25-00.35. Bruselas: Diario 13.00-17.40. Londres: Diario 11.35-14.35. París: Diario 15.00-18.55. Ginebra: S. 19.45-21.55. Zurich: S. 13.30-15.50. Amsterdam: Diario 19.15-23.59. Frankfurt: Diario: 14.45-18.55.

AIR EUROPA: Teléfono: 981-59 49 50

**Ida** ■ Salida-llegada  
Madrid: L,M,Mi,J,V 08.00-08.55. D. 23.00-00.05. Málaga: M. 19.50-21.20. Lanzarote: L,M,Mi,J,V 08.00-08.35. Tenerife: L,Mi 19.50-21.35. J. 08.35-10.20. Barcelona: L,M,Mi,J,V 08.00-10.55. J. 15.45-17.20. D. 22.35-00.05. Mallorca: Mi. 00.30-02.15. V. 01.10-02.50. S. 15.50-17.30. D. 22.30-00.15. Valencia: J. 20.40-22.05. D. 18.30-19.55. Sevilla: J. 19.50-21.05. D. 12.40-13.55. Zaragoza: D. 07.00-08.15. Las Palmas: Mi. 01.05-02.50. L,M,Mi,J,V 08.00-11.40. Londres: D. 07.00-09.45. L,M,Mi,J,V 08.00-13.05. París: L,M,Mi,J,V 08.00-13.55. Nueva York: M,V 08.00-14.20.

**Vuelta** ■ Salida-llegada  
Madrid: L,M,Mi,J,V 17.55-19.00. D. 21.00-22.00. Málaga: M. 22.10-23.40. J. 23.20-00.50. D. 16.10-17.40. Lanzarote: J. 16.45-00.15. Tenerife: L,Mi 22.25-02.10. J. 11.10-14.55. Barcelona: L,M,Mi,J,V 15.30-19.00. J. 18.10-19.50. D. 20.15-21.45. Mallorca: M. 23.50-01.30. J. 07.50-09.30. S. 18.30-20.10. D. 19.55-21.40. Valencia: J. 22.55-00.20. D. 20.45-22.10. Sevilla: J. 21.55-00.50. D. 14.45-17.40. Zaragoza: D. 09.05-11.50. Las Palmas: J. 20.30-00.15. L,M,Mi,J,V 12.30-19.00. Londres: D. 16.55-22.00. París: L,M,Mi,J,V 14.55-19.00. Nueva York: M,D 16.30-19.00.

SPANAIR: Teléfono 902-13-14-15

**Ida** ■ Salida-llegada  
Madrid: L,M,Mi,J,V 07.20-08.25. Diario 11.15-12.20. 19.35-20.40. Barcelona (Via Madrid): L,M,Mi,J,V 07.20-10.40. L,M,Mi,J,V 11.15-14.45. L,M,Mi,J,V 19.35-22.35. Alicante: L,M,Mi,J,V 07.20-10.40. Diario 19.35-22.40. Palma de Mallorca (Via Madrid): L,M,Mi,J,V 07.20-10.35. Diario 11.15-14.50. 19.35-22.55. Gran Canaria (Via Madrid): L,M,Mi,J,V 07.20-11.55. Diario 11.15-16.25. 19.35-23.25. Málaga: L,M,Mi,J,V 07.20-10.45. 11.15-14.05. Diario 19.35-22.45. Bilbao: L,M,Mi,J,V 7.20-10.20. 11.15-14.15. L,M,Mi,J,V 19.35-22.35. Tenerife (Norte): L,M,Mi,J,V 07.20-11.25. Diario 11.15-15.00. Tenerife (Sur) L,M,Mi,J,V 7.20-12.55. S. 19.35-23.55. Sao Paulo: V 07.20-19.45. D. 19.35-07.30. Buenos Aires: Mi 19.35-10.35. S. 07.20-19.25. D. 19.35-10.10.

**Vuelta** ■ Salida-llegada  
Madrid: Diario 09.25-10.35. 17.45-18.55. L,M,Mi,J,V 21.35-22.45. Barcelona (Via Madrid): L,M,Mi,J,V 07.30-10.35. L,M,Mi,J,V 15.45-18.55. 19.30-22.45. Alicante: Diario 07.40-10.35. L,M,Mi,J,V 19.20-22.45. Palma de Mallorca (Via Madrid): Diario 07.20-10.35. L,M,Mi,J,V 18.40-22.45. Gran Canaria (Via Madrid): Diario 13.00-18.55. L,M,Mi,J,V 17.05-22.45. Málaga: Diario 07.20-10.35. L,M,Mi,J,V 16.00-18.55. L,M,Mi,J,V 19.40-22.45. Bilbao: L,M,Mi,J,V 07.30-10.35. L,M,Mi,J,V 15.50-18.55. 19.50-22.45. Tenerife (Norte): Diario 12.10-18.55. L,M,Mi,J,V 15.50-22.45. Tenerife (Sur): L,M,Mi,J,V 13.45-22.45. Sao Paulo: L. 18.45-10.35. V. 21.15-18.55. Buenos Aires: L. 13.50-10.35. J. 13.35-10.35. S. 23.25-18.55.

**ALVEDRO**

IBERIA: Teléfono 981-187254 - SerViberia: 902 400 500.

**Ida** ■ Salida-llegada  
Madrid: L,M,Mi,J,V,S 08.05-09.05. Mi,J,V,S,D 09.30-10.30. L,M,Mi,J,V,S 11.15-12.15. Diario 14.00-15.00. 18.00-19.00. 21.30-22.30. Barcelona: L,M,Mi,J,V,S 08.45-10.10. Diario 16.50-18.15.

**Vuelta** ■ Salida-llegada  
Madrid: Mi,J,V,S,D 07.20-08.40. L,M,Mi,J,V,S 09.10-10.30. Diario 11.55-13.15. 15.55-17.15. 17.55-19.15. L,M,Mi,J,V,D 20.10-21.30. Barcelona: L,M,Mi,J,V,S 08.30-09.55. Diario 19.10-20.45.

**ERA**

**Ida** ■ Salida-llegada  
Sevilla: L,Mi,V 14.20-15.50. Palma: S. 11.30-14.20. L,M,Mi,J,V 11.00-13.55. 18.20-21.10. D. 20.45-23.35. Barcelona: L,M,Mi,J,V 11.00-12.40. S. 11.30-13.10. L,M,Mi,J,V 18.20-20.00. D. 20.45-22.25.

**Vuelta** ■ Salida-llegada  
Sevilla: L,Mi,V 12.15-13.50. Palma: L,M,Mi,J,V 07.40-10.25. S. 08.10-11.00. L,M,Mi,J,V 15.00-17.50. D. 17.25-20.15. Barcelona: L,M,Mi,J,V 08.45-10.25. S. 09.20-11.00. L,M,Mi,J,V 16.10-17.50. D. 18.35-20.15.

AIR EUROPA: Reservas 902-40 15 01

**Ida** ■ Salida-llegada  
Madrid: L,M,Mi,J,V 08.55-10.20. L,M,Mi,J,D 16.20-17.50. S. 13.20-14.50. L,M,Mi,J,S,D 20.30-22.00.

**Vuelta** ■ Salida-llegada  
Madrid: L,M,Mi,J,V,S 07.00-08.30. L,M,Mi,J,V,D, 14.10-15.50. S. 11.10-12.50. L,M,Mi,J,V,D 18.30-20.00.

**PEINADOR**

IBERIA: Teléfono 986-26 82 28

**Ida** ■ Salida-llegada  
Madrid: Diario 07.25-08.25. 09.15-10.15. 11.45-12.45. 13.25-14.25. 17.50-18.50. 20.00-21.00. L,M,Mi,J,V,D 21.40-22.40. Barcelona: Diario 07.30-08.40. 16.00-17.30. Valladolid: L,M,Mi,J,V,D 13.40-14.25. Bilbao: L,M,Mi,J,V,S 17.10-18.40. París: L,M,Mi,J,V,D 13.40-16.45.

**Vuelta** ■ Salida-llegada  
Madrid: L,M,Mi,J,V 07.20-08.30. Diario 09.50-11.00. L,M,Mi,J,V,D 11.45-12.55. Diario 14.00-15.10. 16.00-17.10. 19.10-20.20. 21.21-22.35. Barcelona: Diario 10.10-11.45. 17.20-18.55. Valladolid: L,M,Mi,J,V,D 19.55-20.40. Bilbao: L,M,Mi,J,V,S 15.05-16.40. París: L,M,Mi,J,V,D 17.35-20.40.

SPANAIR: Teléfono 902-13 14 15

**Ida** ■ Salida-llegada  
Madrid: L,M,Mi,J,V,S 07.20-08.40. L,M,Mi,J 11.10-12.20. L,M,Mi,J,V 19.30-20.35.

**Vuelta** ■ Salida-llegada  
Madrid: L,M,Mi,J,V,S 09.25-10.35. L,M,Mi,J,V 17.40-18.50. L,M,Mi,J,V,D 21.20-22.45.

**Ida** ■ Salida-llegada  
Barcelona (Via Madrid): L,M,Mi,J,V 07.20-10.40. L,M,Mi,J,V 11.10-14.40. L,M,Mi,J,V 19.30-22.50.

**Vuelta** ■ Salida-llegada  
Barcelona (Via Madrid): L,M,Mi,J,V, 07.20-10.35. L,M,Mi,J,V 15.40-18.50. L,M,Mi,J,V,D 19.30-22.45.

**EXPOSICIONES**

**La obra de El Greco visita Lugo**

Hasta el día 14 los lucenses y visitantes podrán contemplar por primera vez en el Museo Provincial, y en calidad de préstamo, pinturas de El Greco y Andrea del Sarto. Siete piezas de incalculable valor, pero cuya tasación se estima en aproximadamente 2.650 millones de pesetas. Las siete piezas abandonan nuevamente su estancia habitual en el Colegio Nuestra Señora de La Antigua, en Monforte de Lemos, después de visitar Grecia hace varios meses, mientras en la pinacoteca se ejecutaban varias reformas.

La responsable del museo, Encarna Lago, agradeció la colaboración prestada por la Guardia Civil por custodiar el traslado de las obras, y la labor de Charo Fernández y Javier Agudo, que se encargaron de coordinar el embalaje de las piezas, que llegaron a Lugo el viernes.

Lago informó que cada obra de El Greco (Creta, 1541) —*Visión de San Lo-*



La iluminación consigue realizar la belleza de las siete pinturas de El Greco y Andrea del Sarto

HENRIQUE HORTAS

renzo y San Francisco— está valorada en 700 millones, mientras *Santa Catalina de Alejandría, Santa Margarita de Antioquía, Santa Inés, San Juan Bautista* y

San Pedro, obras del pintor florentino Andrea del Sarto (1486-1530), podrían alcanzar el precio de 250 millones de pesetas. Fernández fue la encarga-

da de distribuir las piezas en la sala, cuidando la falta de iluminación. Asistió a la presentación el vicepresidente de la Diputación, Rodríguez Andina.

**La fiesta de la Santina**

La colonia asturiana de Lugo celebrará la fiesta en honor de la Santísima Virgen de Covadonga, patrona de Asturias, este viernes. La Santina será homenajeada un año más con varias actividades. A las 12,00 comenzará un pasacalles y el disparo de cohetes. Una hora más tarde la parroquia de San Pedro celebrará oficios religiosos en honor de la santa. La comisión que organiza estos festejos ha preparado para las 14,30 horas una *sidrada* oficial a la que invitarán a distintas autoridades en el restaurante La Palloza. Animará la reunión el grupo Os Valuros, de Castro de Rei. A continua-

ción, y en el mismo restaurante, se celebrará un banquete con platos típicos gallegos y asturianos, como los bollos preñados.

A las 18,00 horas comenzará la tradicional romería, con la actuación de Os Valuros y Dúo Sombras. Sobre las diez de la noche dará comienzo la verbena. La comisión que organiza esta fiesta, de gran tradición en la ciudad amurallada, ofrecerá a los interesados en acudir a la misma y la oportunidad de degustar sidra natural y vino gallego, según informa el presidente de la colonia asturiana, Marino Peláez Fernández.

► **JAIME SANTOALLA.** El delegado provincial de Educación, Jaime Santoalla Varela, informó ayer que la prueba libre para la obtención del título de Graduado Escolar en Educación Secundaria se celebrará el próximo día 7 a las 9 de la mañana. Los matriculados tendrán que examinarse en el instituto número uno de Sarria, en el centro EPA de Vilalba, en el IES María Sarmiento de Viveiro y el Monte Castelo, de Burela; el IES de Ribadeo y el Río Cabe de Monforte, además del centro EPA de adultos de Albeiros.



► **ANSELMO SAMPEDRO.** El secretario general de CC OO de Lugo, Anselmo Sampedro Ania, anuncia para hoy, a las diez de la mañana, la celebración de una ejecutiva ordinaria en el local del sindicato. En el orden del día de la reunión se incluyen la aprobación de actas anteriores, el inicio del nuevo curso sindical, las reestructuraciones previstas dentro de Comisiones, las situaciones pendientes, la huelga que previsiblemente se celebrará el día 10 de octubre y el apoyo al «Día sen coches», entre otras cuestiones.



**Internet en la empresa**

La Cámara de Comercio presentará mañana, a partir de las once de la mañana, la nueva página web de este organismo. Hasta la sala de juntas de la sede se desplazará el presidente de la entidad, Alfredo Mosteirín, y Manuel Fernández, representante de la empresa Lugonet y encargada de elaborar la página. Con este servicio, la Cámara pretende ofrecer un instrumento de mayor utilidad a las empresas lucenses, información puntual sobre los distintos departamentos que ofrece este organismo, datos sobre subvenciones, cursos y otras actividades, así como asesoramiento legal. Los empresarios lucenses podrán utilizar este servicio para inscribirse en las actividades que organice la Cámara y participar en actos promocionales en el exterior.

**ESTANCIAS EN COSTAS (7 NOCHES)**

**Campomar (Guardamar del Segura-Alicante) 3 estrellas**  
Entradas y salidas en sábado  
Del 09 al 15 de Septiembre ... 38.900 pts. Pensión completa  
Del 16 al 29 de Septiembre ... 35.000 pts. Pensión completa

**Guitar Central Park I (Lloret de Mar) 3 estrellas**  
Del 09 al 22 de Septiembre ... 34.300 pts. Pensión completa  
Del 23 al 29 de Septiembre ... 30.800 pts. Pensión completa

902 30 60 90 Consulte nuestras ofertas 16 Oficinas a tu servicio en toda la Comunidad Gallega. <http://www.marsans.es>



ALBERTO LÓPEZ

Coincidiendo con el retorno de los cuadros, en la pinacoteca se ha instalado una muestra de piezas históricas de los siglos XVI y XVII

La sala expondrá una serie de piezas históricas de la colección privada Barbagelata-López

## Las obras del Greco y Andrea del Sarto volvieron a la pinacoteca de Monforte

*La pinacoteca del Colegio de la Compañía, una vez terminada su reforma, ha recibido los cuadros del Greco y Andrea del Sarto que estuvieron provisionalmente en el Museo Provincial de Lugo. Con*

*motivo del centenario del cardenal Rodrigo de Castro, en la sala se ha expuesto una serie de objetos artísticos e históricos de los siglos XVI y XVII, pertenecientes a la colección privada Barbagelata-López.*

F.A.  
MONFORTE

Los dos lienzos del Greco y las cinco tablas de Andrea del Sarto pertenecientes al colegio monfortino han regresado a la pinacoteca después de una corta estancia en el Museo Provincial de Lugo. Durante este tiempo concluyeron las obras de reforma de la sala, necesarias para garantizar la conservación de las antiguas y valio-

sas pinturas legadas hace cuatro siglos por el fundador del Colegio de la Compañía.

La reforma de la sala fue aconsejada por los técnicos que se encargaron de llevar a cabo la restauración de las tablas de Andrea del Sarto, afectadas por la carcoma desde hacía varios años. Al devolver los cuadros al colegio monfortino, los especialistas subrayaron la necesidad de eliminar la humedad y corregir la baja temperatura

que se registraban en la pinacoteca de la antigua sacristía para impedir el deterioro de estas obras de arte. Asimismo, se hizo evidente la necesidad de renovar el pavimento de madera de la sala, donde se hacía notar la peligrosa presencia de la carcoma.

Una vez concluido el proceso de acondicionamiento, los cuadros han sido devueltos por el museo lucense. La reapertura oficial de la sala se llevará a

cabo mañana, dentro del programa de actos organizado por el concello para conmemorar el cuarto centenario del fallecimiento del cardenal Rodrigo de Castro.

Con motivo de esta efeméride, la pinacoteca expondrá también una serie de objetos artísticos e históricos pertenecientes a la colección privada Barbagelata-López, relacionados con la época en que vivió el prelado monfortino.

### Un legado fundamental para el patrimonio de la ciudad

Los lienzos del Greco y las óleos sobre tabla de Andrea del Sarto, piezas fundamentales del patrimonio monfortino, proceden de la colección artística reunida en el siglo XVI por el cardenal Rodrigo de Castro. Los cuadros fueron legados al colegio a la muerte del prelado y desde entonces han permanecido en Monforte, pero no fueron identificados hasta comienzos del presente siglo.

## Tallas y libros antiguos para el centenario del cardenal Rodrigo

La exposición que acoge a partir de mañana la pinacoteca del colegio está formada por una serie de objetos cedidos por Alfonso Barbagelata Martínez, coleccionista privado de origen monfortino, y su esposa María del Carmen López. En la muestra podrán verse principalmente varias tallas del siglo XVI y una serie de libros de los siglos XVI y XVII, la época en que vivió el cardenal Rodrigo de Castro y en la que se

llevó a cabo la construcción del monumental colegio.

Entre estas piezas figura una talla atribuida a Francisco de Moure, autor del gran retablo que preside la iglesia del colegio, y un relieve realizado por su maestro Alonso Martínez de Montánchez. Entre los libros antiguos podrán verse un incunable impreso en Tolosa en 1491, un libro de rezos que perteneció a Felipe II y un atlas del siglo XVII.



María del Carmen López y Alfonso Barbagelata han cedido piezas para la exposición del centenario



El producto de la venta del Van der Goes financió las obras del Colegio del Cardenal, que en la época—como se ve en la imagen— aún estaba inacabado

La venta de un cuadro custodiado por los escolapios monfortinos desató una gran polémica entre 1910 y 1913

## Adiós al Van der Goes

*El acontecimiento más sonado que se produjo en Monforte en el tercer lustro del siglo fue sin duda la venta del cuadro «Adoración de los Reyes», de Hugo Van der Goes, a un museo de Berlín. El asunto desató una polémica que se prolongó durante años y estuvo a*

*punto de provocar altercados públicos. En la misma época se difunden algunos de los adelantos del siglo XX, al inaugurarse la primera central telefónica y la primera sala cinematográfica, y el rey Alfonso XIII hace una fugaz visita a la ciudad.*

F. ALBO  
MONFORTE

La *Adoración de los Reyes* de Hugo Van der Goes fue probablemente adquirida por el cardenal Rodrigo de Castro en el siglo XVI y se guardaba en el colegio monfortino desde su fundación. En el siglo XIX comienza a llamar la atención de los expertos, que atribuyen su autoría a Rubens o Memling. El crítico monfortino Antonio Méndez Casal consigue identificarlo en 1909 con ayuda de expertos extranjeros.

La venta fue firmada en 1910 entre el museo Kaiser Friedrich de Berlín y la comunidad escolapia, por la considerable suma de 1.262.800 pesetas. Este dinero se dedicaría a reparar y terminar el edificio del colegio, que por entonces —más de tres siglos después del inicio de su construcción— aún estaba inacabado. Pero la descomunal polémica que levantó esta venta hizo que la operación se demorase varios años. Los vecinos de Monforte tomaron el asunto como una afrenta al honor de la ciudad y hubo quien montó guardias para evitar que el cuadro fuese sacado a escondidas por la noche. En octubre de 1913, el Gobierno reconoció la legalidad de la venta. El cuadro, sin embargo, no fue enviado a Alemania hasta enero de 1914. Se cuenta que fue embalado y trasladado disimuladamente en un carro de bueyes a la estación de Canabal.

### DETALLES 1910-1915

► **Última asamblea.** Entre el 13 y el 15 de agosto de 1911 se celebra en Monforte la tercera Asamblea Agraria Gallega, la última que se lleva a cabo en la ciudad.

► **Fugaz visita real.** En mayo de 1913 pasan por Monforte el rey Alfonso XIII y la reina María Victoria, quienes se dirigen a Ferrol para presidir la botadura del acorazado *España*. Los monarcas viajan en ferrocarril y efectúan una breve parada en la estación, donde son recibidos solemnemente por las autoridades locales. Es la primera y única vez que visitan la ciudad del Cabe.



La reforma del colegio monfortino se llevó a cabo tras el alboroto suscitado en torno al célebre cuadro

### Central telefónica pionera

► **Comunicaciones.** En 1912 se inaugura la primera central telefónica de Monforte, que ocupa un modesto local en el tramo más estrecho de la calle Cardenal. El número de teléfonos, como cabe suponer, es todavía muy reducido en la comarca de Lemos.

► **El fútbol se afianza.** En 1913 es creado en Monforte el club de fútbol Alfonso XIII, o simplemente Club Alfonso, que toma el relevo del pionero Sport Club. Su monárquica denominación quizá se debe a la breve visita que hace el rey a

Monforte ese mismo año. La nueva entidad se mantendrá en activo hasta 1919.

► **Nueva escuela.** En 1915 es fundado el colegio de la Divina Pastora en el edificio del antiguo convento dominico de San Jacinto. El centro educativo es atendido por un grupo de cuatro o cinco monjas. La congregación de Hijas de la Divina Pastora fue fundada en 1910 por el religioso celanovés Miguel Faustino Míguez, quien había dirigido durante algún tiempo el colegio monfortino de los Escolapios.

### Nuevas publicaciones

► **Prensa.** El ritmo de aparición de publicaciones locales vuelve a aumentar durante este lustro, después de haber decaído un poco en los años precedentes. En 1911 aparece un nuevo periódico monfortino, denominado *El Ideal*. Hacia 1912 se publica en la ciudad el semanario *A Voz do País*, de tendencia nacionalista. En 1913 se funda una nueva publicación, *La Lucha*.

► **Biografía condal.** En 1912 se publica en Madrid un libro de notable interés para el estudio de la historia local. Se trata

### La primera sala fija de cine se inaugura en 1914

En 1914 se inaugura en Monforte el primer local fijo que alberga una sala cinematográfica. El *Cine Moderno Barbagelata*, fundado por una familia de origen italiano afincada en la ciudad hacia 1910, se instala en la plaza de San Antonio y allí permanecerá durante bastantes años, para trasladarse más tarde a otro local en las proximidades del puente nuevo.

Las primeras proyecciones cinematográficas de la historia de Monforte, sin embargo, se celebraron en la calle del Comercio en una fecha imprecisa. Estas sesiones se llevaron a cabo en locales improvisados en los bajos del hotel Comercio y en la primera planta de la casa consistorial.

de *El conde de Lemos, un mecenas español del siglo XVII*, una documentada biografía escrita por el historiador y académico Alfonso Pardo Manuel de Villena, marqués de Rafal. La obra examina particularmente las relaciones que mantuvo el séptimo conde monfortino, Pedro Fernández de Castro, con Cervantes, Lope de Vega, Góngora, Quevedo, los hermanos Argensola y otros célebres escritores del Siglo de Oro español. Este libro no ha sido reimpreso desde entonces y es muy difícil de encontrar en la actualidad.



Las barracas de la fiesta ya han sido instaladas en la plaza de la Compañía

ALBERTO LÓPEZ

## Siete orquestas animarán la celebración, financiada con más de dos millones

# Monforte recupera desde hoy la fiesta de las Reliquias

*Las fiestas de las Reliquias vuelven a celebrarse en Monforte por primera vez en más de medio siglo. La celebración cuenta con un presupuesto de 2.100.000 pesetas y se prolongará hasta el domingo. Los festejos serán animados por siete orquestas y recuperarán una procesión olvidada desde 1957.*

F.A.  
MONFORTE

El disparo de bombas de pañuelo, a las nueve de la mañana de hoy, marca la recuperación de las antiguas fiestas patronales de Monforte, olvidadas desde los años cuarenta. Los actos previstos para esta jornada se limitan a un pregón

que será pronunciado a las nueve de la noche en la plaza de la Compañía por Fidel Fernán y un baile con la orquesta Sonora. Mañana habrá bailes con las orquestas Tambo y América.

El sábado, por primera vez desde 1957, la procesión de las Reliquias saldrá a las doce del mediodía de la iglesia del

Colegio del Cardenal y recorrerá el barrio de la Compañía acompañada por la Banda de Música de Monforte. A las doce de la noche se celebrará en el Parque dos Condes y la Compañía un folián de fuegos de artificio. Por la tarde y por la noche habrá bailes con las orquestas Novas Ideas y Players. El sábado habrá además una carrera ciclista, a partir de las seis de la tarde.

El domingo, día grande de las fiestas, se celebrará otra procesión a la misma hora. Los bailes serán animados por las orquestas Verano Azul y Rodrigo Almeida.



ALBERTO LÓPEZ

## Las amas de casa se interesan por la salud

La sede de la Asociación de Amas de Casa de Monforte acogió ayer un acto informativo sobre la teleasistencia domiciliar que fue impartida por Fina Fernández, responsable de este servicio en la Cruz Roja de Lugo. El colectivo organizará a las seis de la tarde de hoy, en la Casa de Cultura, una charla sobre medicina estética y salud a cargo de la cirujana plástica Paloma Tegero. El día 16, la asociación promoverá otro acto informativo sobre cuestiones de salud, que en este caso se centrará en la fisioterapia como método de tratamiento de las enfermedades reumáticas más frecuentes.

**JARA**  
SERVICIOS INMOBILIARIOS  
INMOBILIARIA JARA MONFORTE, S.L.  
C/ DOCTOR CASARES, 31  
MONFORTE DE LEMOS  
Telf. 982 41 18 40

**ÚLTIMAS  
VIVIENDAS  
V.P.O.**

en  
**la Calle  
Orense, 145**



## PISOS Y DÚPLEX

- Garajes en entresuelo
- Portal y escaleras en mármol
- Bodegas en sótano
- Excelentes calidades y acabados

Desde  
**8.300.000 pts.**

**JARA**  
SERVICIOS INMOBILIARIOS  
INMOBILIARIA JARA MONFORTE, S.L.  
C/ DOCTOR CASARES, 31  
MONFORTE DE LEMOS  
Telf. 982 41 18 40

**MONFORTINA**  
Calle Orense, 14  
(Esquina C/ Chantada)  
MONFORTE - Telf./Fax: 982 40 11 41

**VENTAS**  
- Últimos chalets adosados (primera calidad. Fachada en piedra, carpintería en roble americano, escalera mármol, bañera hidromasaje, jardín privado, etc.)

**PRÓXIMA ENTREGA**  
- Pisos-apartamentos-dúplex-estudios de protección oficial en Próxima Construcción y Terminados por diferentes zonas de Monforte. **Infórmese sin compromiso!**

**ZONA C/ ROBERTO BAAMONDE**

- Piso a estrenar, 3 habitaciones con armarios empotrados, cocina, salón-comedor, 2 baños, trastero y plaza de garaje.

- Piso, 3 habitaciones, salón-comedor, cocina, baño y terraza. Precio 4.000.000.

- Piso, de 103 metros, 3 habitaciones, cocina amueblada, salón-comedor baño, aseo y trastero.

**ZONA ESTACIÓN**

- Piso, 3 habitaciones, 2 baños, cocina amueblada, salón-comedor y trastero. Excelente precio.

- Pisos a estrenar, 3 habitaciones, 2 baños, cocina totalmente equipada, salón-comedor, trastero y plaza de garaje.

- Ático, 3 habitaciones, 2 baños, salón-comedor, cocina amueblada, terraza, trastero, bodega y plaza de garaje.

**ZONA C/ CHANTADA**

- Piso, 3 habitaciones, salón-comedor, cocina amueblada, baño, terraza y trastero. C/ Travesía Torres.

- Ático, 4 habitaciones, cocina amueblada en madera, 2 baños equipados, salón-comedor, 2 amplias terrazas, trastero y plaza de garaje. Muy soleado.

- Piso, 3 habitaciones, cocina amueblada, madera de castaño, 2 baños, salón-comedor, trastero, garaje y derecho a piscina y pista de tenis.

**OTRAS ZONAS**

- Últimos pisos, protección oficial 2 y 3 habitaciones con armarios empotrados, salón-comedor, cocina, baño, trastero, bodega y plaza de garaje. C/ Orense.

- Pisos, totalmente exteriores, 3 y 4 habitaciones, 2 baños, salón-comedor, cocina, terraza cubierta, trastero y plaza de garaje. Zona Pinguela.

- Apartamento, 2 habitaciones, cocina amueblada, salón, terraza, baño equipado, trastero y plaza de garaje. C/ Otero Pedrayo.

- Ático, 160 metros con amplia terraza, salón-comedor, cocina amueblada, 2 baños, trastero y 2 plazas de garaje. Zona Hospital.

- Piso, 3 habitaciones, 2 baños, cocina amueblada, salón-comedor, trastero y plaza de garaje. Zona Campo San Antonio.

- Bajo, de 100 metros, en C/ Doctor Casares. Buen Precio.

- Solares edificables y fincas, por distintas zonas de Monforte.

- Solar, en C/ Celso Emilio Ferreiro y zona Reboredo. Precio muy interesante.

- Finca, de tres hectáreas con casa de piedra en Barxa do Lor.

- Casas, distintas zonas, diferentes precios. Infórmese sin compromiso!

- Casa con finca y negocio de Hostelería en funcionamiento.

- Casa Nueva, 2 plantas de 120 m<sup>2</sup> cada una, con finca en la zona de Toldados.

- Casa, en construcción con bajo y 2 plantas que constan de ellas de 4 habitaciones, salón, cocina dos baños y terraza. C/ Orense.

- Casas rurales, restauradas y para restaurar por toda la zona sur de Lugo.

- Pisos-estudios-aptos-chalets, en la Costa de Alicante. (Torre Vieja-Santa Pola-Benidorm).

- ESCAIRÓN, disponemos de pisos, casas, fincas, solares, casas rurales, bajos comerciales. Infórmese.

**ALQUILERES**  
- Estudios-aptos-pisos, con o sin muebles. Distintas zonas.

- Plazas de garaje, distintas zonas de Monforte.

- Entrepiso de 70 metros, con plaza de garaje. C/ Otero Pedrayo.

- Negocios, se traspasan, venden o alquilan por distintas zonas de Monforte y alrededores.

- Bajos comerciales y oficinas. Totalmente preparados. Excelentes zonas.

**MONFORTINA**  
Calle Orense, 14  
(Esquina C/ Chantada)  
MONFORTE - Telf./Fax: 982 40 11 41

El cuadro se salvó casualmente del fuego en el bombardeo de Berlín, hace sesenta años

# El nombre de Monforte sigue ligado hoy a la «Adoración» de Van der Goes

*El vínculo monfortino de la obra es recordado en la denominación que se le da en Alemania*

**Francisco Albo**

MONFORTE

■ En enero de 1914 abandonó Monforte, en medio de una enorme polémica, el cuadro de Hugo van der Goes *Adoración de los Reyes*, que había estado guardado durante siglos en el Colegio de la Compañía, y fue enviado a un museo de Berlín. Al cabo de 91 años, la célebre pintura continúa en la capital alemana y es conocida como *Monforte-Altar* o retablo de Monforte, denominación que le aplicaron historiadores y críticos de arte.

En la actualidad, la pieza se exhibe en una galería pública de reciente construcción situada en el gran centro cultural Kulturforum, en la plaza de Postdam. Allí se reunieron en 1997 los fondos de la histó-



La obra del maestro flamenco, reproducida en una página web sobre la pintura europea

rica Gemäldegalerie, una gran colección artística en la que se integró *La Adoración de los Reyes* desde su traslado a Alemania. Pero desde que salió de Monforte, el famoso cuadro conoció muchas peripecias. Cuando llegó a Alemania en 1914, fue guardado en el Kaiser Friedrich Museum o Museo del

Emperador Federico, que había sido construido en 1904. Allí se guardó en mayo de 1945, cuando los grandes bombardeos que sufrió Berlín provocaron en el museo un incendio que destruyó cerca de un centenar de pinturas. El Van der Goes se salvó por casualidad.

Después de la guerra, la

Gemäldegalerie fue dividida y sus obras se guardaron por separado en dos lugares diferentes. El cuadro monfortino siguió en el mismo lugar, que pasó a llamarse Bodemuseum. En tiempos recientes, el retablo —pintado hacia 1472— fue sometido a una compleja restauración que duró dos años.

La celebridad de la pintura continúa creciendo casi un siglo después de su identificación

■ La celebridad del *Monforte-Altar* no ha dejado de crecer desde que el retablo fue identificado, ya hace casi un siglo, dado que la obra de Hugo van der Goes sigue gozando de una valoración muy alta entre los especialistas de todo el mundo. Al tratarse de una de sus obras más importantes, la *Adoración de los Reyes* figura en todos los trabajos y publicaciones dedicados al gran pintor flamenco que siguen apareciendo en la actualidad: enciclopedias de arte, estudios monográficos, tesis doctorales...

La conocida obra también tiene una importante presencia en Internet. Un sitio web dedicado a la pintura europea, en la dirección [www.wga.hu](http://www.wga.hu), ofrece una reproducción de esta pintura en alta resolución, que permite observar sus diferentes partes en un formato aumentado y con gran nitidez. De esta forma se puede apreciar la extrema minuciosidad en el detalle que caracteriza al arte del Van der Goes.

**ciclos de cine Documentales**

11 de maio | Presentación: Luís Miguel Fernández. Profesor de Facultade de Humanidades da USC, Campus de Lago  
20:00 h | El efecto iguazú

18 de maio, 20:00 h | Las cajas españolas  
1 de xuño, 22:00 h | La muerte de nadie  
8 de xuño, 22:00 h | Suite Habana

ENTRADA LIBRE

Sede da Fundación Caixa Galicia | LUGO  
Praza de Santa María, s/n  
[www.fundacioncaixagalicia.org](http://www.fundacioncaixagalicia.org)

## Una polémica considerable y un traslado casi clandestino que aún se menciona con frecuencia

■ El cuadro *La Adoración de los Reyes*, según creen los historiadores, fue adquirida en 1588 por el cardenal Rodrigo de Castro durante un viaje a Flandes. Debí de formar parte de su colección privada hasta su fallecimiento, en el año 1600, siendo después legado al Colegio de Compañía recién fundado por él en Monforte.

La pintura aparece mencionada en varios documentos redactados en el colegio monfortino en los siglos XVIII y XIX, en los que se señala que se trataba originalmente de un tríptico. Lo que se conserva hoy es sólo la tabla central. Las otras dos piezas que formaban parte de la obra desaparecieron seguramente cuando el edificio fue saqueado por las tropas napoleónicas, en 1809.

El enorme valor del cuadro no empezó a ser apreciado hasta 1879, año en que su existencia fue dada a conocer a la Real Academia de Bellas Artes de San Fernando. En principio, la obra fue atribuida a Rubens y a otros pintores. En 1907, el crítico e historiador monfortino Antonio Méndez Casal la estudió en profundidad y dedujo que su autor era un pintor flamenco del siglo XV, pero en un principio no lo identificó

con seguridad. Por iniciativa suya visitaron Monforte varios expertos internacionales, quienes acabaron por atribuirselo al maestro flamenco Hugo van der Goes.

### Una cifra cuantiosa

Poco después de ser identificada la pieza, el Kaiser Friedrich Museum se interesó en su adquisición. La posibilidad de que el cuadro fuese vendido y trasladado a Alemania desató una polémica de grandes dimensiones, que en Monforte estuvo a punto de generar un motín. Pero tras varios años de agrias discusiones, la orden calasancia los vendió al museo berlinés por 1.262.8000 pesetas, una suma enorme para la época. El dinero se invirtió en mejorar la conservación del edificio del colegio. El cuadro fue sacado de Monforte disimuladamente y trasladado a la estación de Canaval. Desde allí viajó en tren al puerto de Vigo, donde fue embarcado hacia Alemania. Las azarosas circunstancias en que fue trasladada *La Adoración de los Reyes* siguen siendo mencionadas con frecuencia en los estudios, reportajes y folletos que se publican hoy en día sobre el cuadro en Alemania y en otros países.







URGENTE

**El presunto asesino de tres personas ayer en Teruel está acusado en Italia de la muerte de dos carabinieri »**

REPORTAJE:

# Un siglo sin Reyes Magos

La tormenta política se desataba en España hace 100 años después de que los escolapios de Monforte vendiesen la epifanía de Van der Goes al Gobierno de Prusia

SILVIA R. PONTEVEDRA

Santiago - 5 ENE 2012

Por estas fechas, un siglo atrás, el Parlamento protagonizaba apasionados debates, y el Consejo de Estado, después de echar cuentas y comprobar que no las cuadraba y no estaban los tiempos como para gastar en pintura, se empeñaba en revisar leyes, a ver si hallaba un resquicio por el que rescatar la obra de arte. Es probable, repasando la prensa de la época, incluso la de 20 o 40 años después, que ninguna fuga de arte haya despertado tal polémica política en España y tanta desazón entre los amantes de la plástica. Los Reyes Magos se despidieron de Galicia para siempre en el puerto de Vigo, con destino al de Hamburgo, en 1914, pero dos años antes, mientras se desataba la tormenta (un temporal que iba y venía entre Madrid, Monforte y Berlín), permanecían secuestrados y ocultos bajo una tela, vigilados de cerca por la Guardia Civil.

**El duque de Alba mandó una carta a Romanones para evitar la transacción**

La tabla titulada *La Adoración de los Reyes Magos, Altar de Monforte*, pasó en la nada del anonimato al fragoroso escándalo. Llevaba desde siempre en el colegio de Nuestra Señora de la Antigua, en la capital de Lemos, no se sabe si donada por su fundador, el

## **Sorolla, Zuloaga, Menéndez Pidal y Pardo Bazán querían reunir el dinero**

cardenal Rodrigo de Castro, y nadie le había dado importancia. El retablo de la capilla lateral del que formaba parte estaba a oscuras, no se conocía el autor, y ni los franceses, cuando saquearon el lugar, se dieron cuenta de su valor. Arrancaron las tablas laterales del políptico, que representaban la Natividad y la Presentación en el Templo, también el coro de angelotes que sobrevolaban la escena de los Reyes Magos, y todo eso se perdió. El cuadro, mutilado, acumulaba ya mucho polvo cuando en 1872 reparó en él Bartolomé Teijeiro, el profesor de dibujo del Instituto de Lugo.

El hombre pidió a los escolapios, la orden al frente del colegio, que le bajasen la pintura (de 147 por 242 centímetros) del retablo, y le pareció leer en el cuchillo que portaba una de las figuras algo así como "Petra Paolo Rub". Convencido de que el cuadro era de Rubens, avisó a la Academia de Bellas Artes de San Fernando, pero los académicos vieron a las claras que aquello tenía pinta de ser más antiguo, y sobre todo de haber salido de un pincel más piadoso y bastante más púdico.

Comenzó un auténtico peregrinaje de eruditos a Monforte. Cada cual iba atinando un poco más sin terminar de aclarar la autoría. En la misma arma, Murguía vislumbró el nombre de "Felipe", y sentenció que el cuadro era de Felipe van Orley. Pero el monfortino Antonio Méndez Casal no se lo creía. Sospechaba, con dudas, que se trataba de una pintura de Memling, y removi  lo m s que pudo los foros de arte internacionales hasta que despert  la curiosidad en media Europa. Se publicaron teor as en diversas revistas, a los cr ticos y artistas se sumaron los marchantes y anticuarios. Todos quer an ver la misteriosa tabla de aquella parte sombr a de la iglesia de Monforte.

Al final, M ndez Casal atrajo al director del museo de Dubl n, Walter Armstrong, experto en pintura flamenca, que demostr , en colaboraci n con el conservador

del Louvre, que aquello lo había pintado el belga Hugo Van der Goes (Gante, 1440-Oudergem, 1482) y que, además, se trataba de la obra cumbre del autor, realizada en torno a 1470, una década antes de su intento de suicidio y a 12 años de su muerte.

Despejadas las dudas, inmediatamente se interesó por la joya de los escolapios el Gobierno de Prusia, que estaba llenando sus museos y solo un lustro antes había inaugurado el del káiser Federico. Entre 1909 y 1910, llegó a Monforte un emisario para negociar con el rector. El edificio de tres siglos que albergaba esta obra (junto a un par de Grecos y cinco tablas de Andrea del Sarto que todavía no estaban identificadas), conocido como "el Escorial gallego", era una completa ruina. Los religiosos necesitaban el dinero para rehabilitar y reformar por completo el colegio, pero el entonces patrono de la fundación creada por Rodrigo de Castro, Jacobo Fitz James Stuart, duque de Alba, no estaba dispuesto a gastar en aquellos muros agonizantes.

El rector le pidió al patrono permiso para vender. El patrono le mandó una carta al ministro Romanones proponiéndole que el Gobierno español comprase el cuadro a un precio más bajo que la cantidad ofrecida (1.262.800 pesetas) por los alemanes para evitar la marcha de los Reyes Magos. Y Romanones, que era académico de San Fernando, se desentendió del asunto. Pero el tema trascendió las paredes desconchadas de Nuestra Señora de la Antigua, llegó al Ayuntamiento y después a la prensa. Los periódicos españoles definían la transacción como "delito de lesa patria". Opinantes de todo tipo daban conferencias incendiarias en Madrid. Y Sorolla, Zuloaga, Pardo Bazán, Benlliure, Menéndez Pidal, entre otras gentes de la cultura abrieron una suscripción popular para pagar el Van der Goes. Solo juntaron unas 76.000 pesetas.

En 1912, el Gobierno, tras ordenar que se inmovilizase la obra, intentaba demostrar a los alemanes que ni el duque ni los escolapios tenían derecho a vender porque el cuadro no era propiamente suyo. Pero no coló. Al año siguiente, un real decreto levantó la orden de secuestro y en 1914 la epifanía marchó. El museo de Berlín se había comprometido a entregar al colegio una copia exacta,

pero estalló la guerra mundial y nadie creyó que cumplirían el contrato. En 1920, otra vez por Vigo, llegó por sorpresa la réplica.

---

\* Este artículo apareció en la edición impresa del Jueves, 5 de enero de 2012

---

**ARCHIVADO EN:**

[Pintura](#) · [Artes plásticas](#) · [Patrimonio cultural](#) · [Galicia](#) · [España](#) · [Arte](#) · [Cultura](#)



Adoración de los Reyes Magos, Altar de Monforte (en torno a 1470), de Hugo Van der Goes, que se exhibe actualmente en la Gemäldegalerie de Berlín.

© **EDICIONES EL PAÍS S.L.**

[Contacto](#) | [Venta de contenidos](#) | [Publicidad](#) | [Aviso legal](#) | [Política cookies](#) | [Mapa](#) | [EL PAÍS en KIOSKOyMÁS](#) | [Índice](#) | [RSS](#) |

## Un coche choca en As Fontiñas contra una fachada y provoca un escape de gas

LUGO / LA VOZ

Un turismo que chocó contra la fachada del número 29 de la Ronda das Fontiñas, provocó un escape de gas, que obligó a intervenir a la empresa suministradora. El accidente ocurrió sobre las tres y veinte de la tarde.

El vehículo chocó contra la fachada de la casa, en la zona en la que funciona una cafetería. A causa del golpe rompió la tubería que solamente suministra al establecimiento hostelería. No fue necesario efectuar el desalojo del edificio como consecuencia del escape de gas.

El coche que colisionó contra el inmueble fue el matrícula 1669-FVG. No hubo heridos en el percance.

## El Ayuntamiento tendrá puntos de recogida de tapones

LUGO / LA VOZ

El Concello de Lugo dispondrá de puntos de recogida de tapones de plástico. Así lo explicó ayer la concejala popular Mari Teijeiro tras la reunión de la comisión de bienestar. Señaló que fue el propio Partido Popular el que realizó esta propuesta y el gobierno local la aceptó.

«A nosa idea era instalar puntos de recollida en edificios públicos, como o consistorio ou a biblioteca», relata Teijeiro. Sin embargo, el Concello decidió que deberán ser las propias entidades que recogen los tapones las que se pongan en contacto con el Ayuntamiento y soliciten los puntos de recogida. «Así que invitamos a todas las entidades a que pidan a instalación destes servizos», añadió la concejala.

## Fallece una vecina de Foz en San Marcos

LUGO / LA VOZ

Una vecina de Foz, de 62 años, falleció ayer en la calle San Marcos, a la altura del número 9, según todos los indicios, por causas naturales. La mujer se desplomó en la calzada.

# Los Grecos, a miles de kilómetros

*El traslado de los célebres cuadros de Monforte desconcierta a los visitantes*

FRANCISCO ALBO  
MONFORTE / LA VOZ

Debido a la poca publicidad que se le dio al traslado —efectuado hace ya cuatro meses—, hay mucha gente que sigue sin saber que los dos cuadros de El Greco guardados en el Colegio del Cardenal de Monforte están ahora de gira por Japón. Los visitantes inadvertidos que llegan a la pinacoteca se encuentran con que los lienzos han sido sustituidos temporalmente por sendas reproducciones fotográficas. «Algunos se llevan una desilusión, pero para ver aquí las pinturas otra vez hay que esperar algún tiempo», dice un miembro de la comunidad escolapia que regenta el colegio y suele guiar a los visitantes.

Esó fue lo que le ocurrió al propio delegado de patrimonio histórico de la diócesis, César Camero, que hace unas semanas guió una visita cultural a Monforte de un grupo de eclesiásticos que participaban en Lugo en unas jornadas litúrgicas. Descubrir que los Grecos no estaban expuestos en la pinacoteca les supuso «un pequeño chasco», según explica.

### Titularidad de las obras

La diócesis no tuvo conocimiento del traslado porque la titularidad de estas obras artísticas no corresponde a la Iglesia sino a un patronato presidido por la Casa de Alba, heredera del patrimonio de los antiguos condes de Lemos y del cardenal Rodrigo de Castro, miembro de esta



Un técnico examina la sala junto al «San Francisco», en una imagen de archivo. FOTOS: ALBERTO LÓPEZ

familia y fundador del colegio. Un acuerdo vigente desde 1873 permite que el edificio albergue un colegio privado de la orden calasancia, pero la comunidad religiosa que lo regenta no es la propietaria de las pinturas. Fue el referido patronato —que tiene su propia política de préstamos para exposiciones— el que gestionó la cesión de los Grecos para exhibirlos en Osaka, Kioto y Tokio. Actualmente están expuestos en el Museo Museo Metropolitano de Arte de esta última ciudad y continuarán allí hasta el 7 de abril. Hasta dentro de dos meses, por lo tanto, no será posible verlos de nuevo en Monforte.

## La mayor retrospectiva del artista presentada en Japón

La exposición en la que se encuentran actualmente las pinturas de Monforte, titulada *La poética visual de El Greco*, se anuncia como la retrospectiva más importante de este artista que se haya presentado hasta ahora en Japón. La muestra reúne numerosas obras guardadas en el Museo del Prado y en instituciones de diversos países y en su organización han participado el Ministerio de Asuntos Exteriores y la Embajada de España en Tokio.

Esta no es ni mucho menos la primera vez que las célebres pinturas abandonan el Colegio del Cardenal para ser mostradas en otros lugares. En años recientes se expusieron en Lugo y Ourense y también han hecho algunas salidas al extranjero, una de ellas a Grecia. Pero este viaje de seis meses es sin duda uno de los más largos que han conocido los cuadros desde que fueron albergados por primera vez en el Colegio del Cardenal.

## «San Lorenzo», una obra maestra del pintor

Los cuadros de El Greco —un *San Lorenzo* y un *San Francisco*— están guardados en el Colegio del Cardenal desde principios del siglo XVII y formaban parte de las propiedades personales del fundador, que se le las legó a su muerte. Durante mucho tiempo se ignoró su autoría y su valor no fue apreciado debidamente hasta que las identificó el crítico e historiador del arte monfortino Antonio Méndez Casal, académico de Bellas Artes, que falleció en 1940.

De los dos lienzos, el que está considerado como el más importante desde el punto de vista artístico es el segundo, cuyo título completo es *Aparición de la Virgen a San Lorenzo*. Esta obra fue pintada por El Greco



Lienzo de San Lorenzo

hacia 1577, durante su primera estancia en Toledo —es una de las pocas de tema religioso que realizó en ese periodo—, y es

tá reconocida como una de las mas notables de toda su carrera. Los especialistas han señalado las similitudes de este cuadro con las obras de Tiziano y Miguel Ángel. La pintura representa al santo vistiendo una casulla adornada con brocados y sosteniendo en la mano una parra que simboliza su martirio. El personaje dirige la mirada a la figura de la Virgen y el Niño Jesús, que se encuentran en una nube en la esquina superior derecha del lienzo.

### Otras piezas

Los lienzos se exponen habitualmente en una sala del Colegio del Cardenal donde también se guardan cinco óleos sobre tabla que durante mucho tiempo

se consideraron obras originales del pintor manierista italiano Andrea del Sarto, muerto en 1531. Las obras fueron identificadas en su día por el crítico pontevedrés Francisco Javier Sánchez Cantón, durante un tiempo director del Museo del Prado, quien defendió su autenticidad. Sin embargo, en una operación de restauración realizada hace algunos años se determinó que se trata de copias realizadas por un artista desconocido de excepcional maestría.

Estas obras son las más valiosas que guarda el colegio junto con el gran retablo de Francisco de Moure, una estatua orante del cardenal —obra de Juan de Bolonia— y un crucifijo realizado por Valerio Cioli.

# Cien años de la «guerra» del retablo gótico de Monforte

La venta de un cuadro de Van der Goes causó un gran escándalo hace un siglo

FRANCISCO ALBO  
MONFORTE / LA VOZ

Hace ahora un siglo, en Monforte se vivían momentos de gran tensión e indignación. En octubre de 1913, un real decreto autorizó de forma definitiva la venta a un museo alemán —el Kaiser-Friedrich-Museum de Berlín— del cuadro *Adoración de los Reyes*, del gran pintor flamenco Hugo Van der Goes, guardado hasta entonces en el Colegio de la Compañía. La venta de esta obra venía causando desde hacía más de tres años una enorme polémica y entre los vecinos de Monforte fue sentida como un ultraje público.

Según se cree, el cuadro fue adquirido por el fundador del colegio monfortino, el cardenal Rodrigo de Castro, en un viaje que hizo a Flandes en 1558. Todo indica que el cardenal, muerto en 1600, legó esta obra al colegio creado por él, que sería regentado por los jesuitas hasta 1767. Allí estuvo guardada durante mucho tiempo sin que nadie reparase en su valor, aunque aparece mencionada en varios documentos de los siglos XVIII y XIX. En 1872 comenzó a llamar la atención de los expertos y la Comisión de Monumentos de Lugo señaló su existencia a la Real Academia de San Fernando. En esa época, el profesor lu-

cense Bartolomé Teijeiro sugirió que la pintura podía ser una obra desconocida de Rubens.

Pero habría que esperar hasta 1909 para que la obra fuese atribuida definitivamente a Van der Goes. A ello contribuyó especialmente el historiador y crítico monfortino Antonio Méndez Casal, que pidió la opinión de varios expertos internacionales.

## Subasta polémica

La venta fue negociada en 1910 después de una subasta pública que el historiador José Antonio Gaya Nuño calificó como «simulacro» y «comedia». El precio fijado para el cuadro fue de 1.262.800 pesetas, toda una fortuna en la época. El patronato del colegio —formado por la orden escolapia y Casa de Alba, heredera del condado de Lemos—, quería destinar este dinero a rematar el monumental edificio, que entonces aún tenía algunas partes inacabadas.

Pero el acuerdo de venta tardó mucho en llevarse a cabo debido al tremendo alboroto que desató. El asunto fue debatido en las Cortes y en la larga polémica, entre otras muchas personas, tomaron parte el primer ministro José Canalejas y los ministros Julio Burell y Álvaro Figueroa, conde de Romanones.

En 1913 se abrió una suscripción pública para comprar el



El museo de la catedral de Lugo guarda una de las copias de la obra (a la derecha). ALBERTO LÓPEZ

cuadro e impedir su marcha a Alemania, pero solo se reunieron 76.000 pesetas, aunque entre los donantes estuvieron los pintores Ignacio Zuloaga y Joaquín Sorolla, el escultor Mariano Benlliure, la escritora Emilia Pardo Bazán y el filólogo Ramón Menéndez Pidal.

Después de la autorización definitiva de la venta, los vecinos de Monforte no se resignaron y llegaron a organizar guardias nocturnas para vigilar el Colegio de la Compañía e impedir la salida del cuadro. Pese a toda esta resistencia, la Adoración de los Reyes acabó por ser sacado del edificio y enviado al puerto de Vigo a principios de enero de 1914. La tradición local dice que la obra fue llevada ocultamente en medio de la noche, usando un carro de bueyes, hasta la estación de Canaval, en Sober. Se cuenta también que en la ciudad estuvo a punto de estallar un motín. Eso no llegó a suceder, pero la indignación se mantendría viva durante mucho tiempo.

## Dos copias de la pintura pueden verse en Monforte y Lugo

El Kaiser-Friedrich-Museum se interesó en su momento por adquirir el cuadro de Van der Goes conservado en Monforte por considerar que la obra formaba un conjunto con otra pintura del mismo autor, la *Adoración de los pastores*, que ya estaba en posesión de este museo. La supuesta relación directa entre los dos cuadros, sin embargo, ya fue descartada por los expertos hace muchos años. Lo que piensan diversas especialistas es que la *Adoración de los Reyes* era la pieza central de un tríptico que en algún momento perdió los otros dos elementos.

Cuando se formalizó el contrato de adquisición del cuadro entre el museo berlinés y el patronato del colegio monfortino, una de las cláusulas establecía que la primera de estas instituciones debía encargarse de una réplica lo más fiel posible de la

obra y enviarla a Monforte para ocupar el lugar del original. La Primera Guerra Mundial impidió que esta parte del contrato pudiese cumplirse en los siguientes años, pero finalmente la copia prometida fue enviada a Galicia en 1920, cuando ya muchos creían que no llegaría nunca. Hoy se muestra en la iglesia del Colegio de la Compañía. En el museo de la catedral de Lugo puede verse otra copia, realizada por un particular y cediada hace años a la diócesis.

## Pintado en el siglo XV

La obra original, según consideran la mayoría de los historiadores, debió de ser pintado por Hugo van der Goes hacia 1470, y muestra el influjo del arte italiano de la época en este artista, considerado como uno de los más notables de la pintura flamenca de estilo gótico.

## Una obra reverenciada que en 1945 sobrevivió al bombardeo de Berlín

Tras abandonar Monforte, el cuadro de Van der Goes pasó por importantes vicisitudes históricas. Solo seis meses después de su llegada a Berlín se produjo el atentado de Sarajevo y el estallido de la Primera Guerra Mundial. Hay quien opina que si el traslado se hubiese podido aplazar unos meses, la obra no habría llegado a salir nunca de Galicia, ya que lo habría impedido el gran conflicto bélico entre cuyos principales protagonistas estuvo Alemania.

Al cabo de 31 años, el cuadro sobrevivió casi de milagro a los ataques aéreos lanzados contra Berlín por las potencias aliadas.

Las bombas alcanzaron el Kaiser-Friedrich-Museum y las llamas destruyeron cerca de un centenar de obras que se guardaban allí junto con la *Adoración de los Reyes*.

## Ubicación actual

Desde el final de la Segunda Guerra Mundial, el valioso cuadro no ha vuelto a correr grandes peligros y hace alrededor de una década pasó por una intensa restauración que duró dos años. En la actualidad, la obra —denominada con frecuencia *Monforte Altar* o *Retablo de Monforte*— se conserva en el centro cultural Kulturforum de Berlín,

donde se agruparon a finales de los años noventa todas las obras pertenecientes a una importante colección artística denominada Gemäldegalerie, cuyos orígenes se remontan a 1830, en la que el Van der Goes fue incluido desde su traslado a Alemania. Esta pinacoteca —que comprende también obras de Dürero, Rembrandt, Rubens, Tiziano, Rafael, y Caravaggio, entre otros grandes maestros— estuvo dispersada en varios lugares después de la guerra, pero la pintura protagonista de Monforte se mantuvo en el edificio del antiguo Kaiser-Friedrich-Museum, que pasó a llamarse Bodemuseum.



Imagen de un vídeo divulgativo sobre el cuadro editado en YouTube

La *Adoración de los Reyes*, reconocida desde hace mucho tiempo como una de las obras maestras de Van der Goes, figura en muchos tratados y enciclopedias de historia del arte, ha sido objeto de un gran número de estudios y aparece tam-

bién en documentales y vídeos divulgativos.

El famoso cuadro puede ser visto además —junto con otras obras pertenecientes a la Gemäldegalerie— en una versión digitalizada en el sitio Google Art Project.

Faro de Vigo utiliza cookies propias y de terceros para mejorar su experiencia de navegación y realizar tareas de analítica. Si continúa navegando, entendemos que acepta nuestra [política de cookies](#). ✓

Hemeroteca | Suscríbete | Clasificados | Jueves, 19 diciembre 2013 | Cartelera | TV | Tráfico | Identifícate o [Regístrate](#)

**Local Galicia** | **Actualidad** | **Deportes** | **Economía** | **Opinión** | **Ocio** | **Vida y Estilo** | **Comunidad** | **Multimedia** | **Servicios**

Nacional | Internacional | **Sociedad y Cultura** | Sucesos | Titulares | Tecnología | Gente | Cine | TV

Faro de Vigo » [Sociedad y Cultura](#)

VOTE ESTA NOTICIA ★★★★★

[i](#) [Tweet](#)

Arte

## La joya que perdió Galicia

La venta del cuadro "La adoración de los Reyes" provocó hace cien años un encendido debate en España

Texto: J.a. Otero Ricart Fotos: Jesús Regal | 20.12.2013 | 15:44

Diciembre de 1913. En el sigilo de la noche, un carro de bueyes cargado con heno se dirige a la estación de ferrocarril de Monforte. Oculto entre la carga, un embalaje de madera de considerables dimensiones. Al día siguiente, bajo la custodia de dos parejas de la Guardia Civil, la **misteriosa caja, de 147 cm. de alto por 242 de largo, viaja en tren a Vigo**, donde dos días más tarde, 20 de diciembre, embarca en el vapor Cap Vilano rumbo a la ciudad alemana de Hamburgo.



"La adoración de los Reyes Magos", de Van der Goes.

¿Qué oculta esa alargada caja de madera que despierta la atención informativa de medio mundo, incluido el mismísimo *The New York Times*? Otro diario, Faro de Vigo, desvelaba el misterio en su edición del día 19: "Desde ayer tarde se encuentran en Vigo el director del Museo de Berlín, Sr. Friedlander, otro funcionario del mismo museo, Sr. Leon Levy, y D. Tomás Rodríguez, residente en Madrid. Estas tres personas proceden de Monforte y no llegaron solas a esta ciudad. En el mismo tren y convenientemente embalado fue traído el **valiosísimo cuadro de Van der Goes 'La adoración de los Reyes'**, que se hallaba en el monasterio de Monforte, y que ha sido adquirido por el Gobierno alemán".

Nunca antes la venta de un cuadro había **suscitado una polémica similar a la vivida en España** durante tres años, entre 1910 y 1913. Escritores como Azorín o Emilia Pardo Bazán, artistas como Sorolla o Zuloaga, políticos como Canalejas o el conde de Romanones protagonizaron un vivo **debate sobre el destino del cuadro de Hugo van der Goes**, una controversia que implicó al clero y a la nobleza, estuvo a punto de provocar un conflicto diplomático con Alemania, se debatió en varias ocasiones en las Cortes y en el Ateneo de Madrid, y dio lugar a una campaña de suscripción popular para evitar la salida del cuadro.

Finalmente el **cuadro fue vendido a Alemania por 1.262.800 pesetas**. Al tratarse de una obra única, su precio en el mercado actual es difícil de calcular, pero según los expertos en arte estaría sin duda por encima de los **50 millones de euros**. El dinero de la venta sirvió en su momento para restaurar el emblemático edificio de los Escolapios de Monforte, algunos de cuyos muros se encontraban en ruinas.

Así resumía el escritor Azorín la polémica que generó durante esos tres años la venta de la tabla de Monforte: *"En la prensa se ha producido un estruendoso clamor a propósito de la venta de este cuadro; se han escrito multitud de artículos; se han pergeñado brillantes crónicas; se han hecho pintorescas informaciones; han surgido personalidades que han ofrecido cantidades diversas, se ha abierto una suscripción; propúsose la celebración -¡cómo no!- de una corrida de toros; en suma, las proposiciones,*

### Humor



Las viñetas de FARO

### Dos Grecos, en el museo monfortino

A pesar de sus pequeñas dimensiones, el Museo del Colegio de los Escolapios de Monforte alberga importantes obras de arte, entre las que destacan **dos cuadros de El Greco**: la "Aparición de la Virgen con el niño a San Lorenzo" y "San Francisco y Fray León meditando sobre la muerte". Además, se encuentran en la pinacoteca cinco tablas de Andrea del Sarto: San Pedro, San Juan Bautista, Santa Inés, Santa Margarita y Santa Catalina. Hay asimismo dos óleos de la escuela compostelana (El Juicio Final y La Muerte) y un retrato del Cardenal Rodrigo de Castro realizado por Francisco Pacheco. En las vitrinas laterales destacan **varios objetos del Cardenal**: un Cristo ceremonial que presidía la Misa, un guante con bordados en hilo de oro procedente de su tumba, así como varios documentos de gran valor histórico: "Libro de ceterería", de Don Pedro López de Ayala; "Fortalitium Fidei", de Alonso de la Espina; la Crónica de Don Enrique III "el doliente", también de López de Ayala; el "Libro de las sentencias", de Pedro Lombardo, y "Crónicas de reyes de Castilla".

protestas, gritos de indignación, trazas y arbitrios mil han resonado, en pintoresca greguería, a través de toda España?" (La Vanguardia, 1 de abril de 1913).



**El Colegio Nuestra Señora de la Antigua de Monforte de Lemos, donde se encontraba el cuadro,** había sido fundado a finales del siglo XVI por don Rodrigo de Castro, cardenal arzobispo de Sevilla y miembro de la casa de Lemos. La escritura fundacional del colegio data del 11 de julio de 1593, y en ella el cardenal hace constar "que no se pueda empeñar ni vender, ni sacar por poco ni por mucho tiempo cuanto constituyera patrimonio del Colegio de Humanidades, como cuadros, alhajas

y reliquias". La institución quedaba amparada en un patronato familiar y la misión educativa y religiosa se encomendaba a la Compañía de Jesús. Los jesuitas estuvieron al frente de Colegio del Cardenal -como también se le conocía- hasta su expulsión por Carlos III en 1767. Con la **desamortización de 1836 el Estado pasa a ser el propietario de la institución**, y en 1873 cede su usufructo a la Orden de las Escuelas Pías.

Además del impresionante edificio de estilo Herreriano, el colegio disponía de **obras artísticas de gran valor, como dos cuadros de El Greco** -San Lorenzo y San Francisco- y **cinco tablas de Andrea del Sarto** que durante siglos fueron ignoradas, hasta que en la década de **los 40 del pasado siglo fueron descubiertas por Javier Sánchez Cantón**. Algo parecido sucedió con la tabla de Hugo van der Goes "*La adoración de los Reyes*", que permaneció en el anonimato, cubierta de polvo en una de las capillas laterales de la iglesia, hasta que el **crítico de arte monfortino Antonio Méndez Casal confirmó su autoría**. Todo parece indicar que fue el propio cardenal Rodrigo de Castro, fundador del colegio, quien había adquirido el cuadro, pintado hacia 1480.

#### La venta del cuadro

Para hacer frente a unas **urgentes reformas en el colegio**, que se caía literalmente a pedazos, en 1909 el entonces rector del mismo, padre Antonio Santonja, se plantea la **posibilidad de vender el cuadro para sufragar las obras**, y así se lo comunica el 15 de abril de ese año al Patrono de la institución, el duque de Alba, Jacobo Fitz James Stuart Falcó. El padre Santonja le expone la difícil situación económica en que se encuentra el colegio y la necesidad de afrontar las reformas cuanto antes. "Posee el Colegio una obra de valor, que vendida sufraga los gastos de reparación", le comenta.

El duque de Alba da el visto bueno a la petición del rector y comienzan las gestiones para **poner en venta el cuadro de Van der Goes**. A mediados de 1909 se suceden las reuniones con los responsables del ayuntamiento monfortino, que fijan una serie de condiciones para la venta del cuadro y el uso que debería tener el dinero recibido. Al tener conocimiento de que el colegio está dispuesto a vender "*La adoración de los Reyes*" a un comprador extranjero, el ministro de Instrucción Pública, Rodríguez San Pedro, envía el 6 de septiembre de 1909 un telegrama al gobernador de Lugo prohibiéndole que deje salir el cuadro.

Pasan los meses y a mediados de abril de 1910 el rector del colegio pide de nuevo al duque de Alba permiso para vender el cuadro. El día 22, el patrono escribe al nuevo ministro de Instrucción Pública y Bellas Artes, Álvaro de Figueroa y Torres, conde de Romanones, **ofreciendo el cuadro al Estado por 630.000 pesetas, la mitad de lo que ofrecían los compradores extranjeros**. Seis días más tarde, el 28 de abril, el conde de Romanones le responde que no hay ninguna partida en los presupuestos para hacer tal desembolso. Algunos periódicos critican que el conde de Romanones aceptase tácitamente como algo fatal, "como un mal irremediable" que el cuadro acabase en el extranjero. Se iniciaba así un debate en la opinión pública que dio paso a una encendida polémica que iría en aumento de mes en mes.

Mientras tanto, los escolapios gestionan el asunto por su cuenta y un **agente oficial alemán, Walter Greter, les ofrece 1.180.000 francos por el cuadro**, obra que pretenden incorporar al Kaiser Friedrich Museum de Berlín (hoy Gemäldegalerie de los Museos Nacionales de Berlín), pues ya contaban con otro cuadro del mismo autor. A partir de ese momento se plantea una estrategia, con la complicidad del Gobierno español, para **evitar que el asunto llegue a la opinión pública** y despierte el interés de coleccionistas estadounidenses.

Para ello, en mayo de 1910 se finge una subasta pública de la tabla en la casa de los Escolapios de Madrid, subasta que en realidad se limitaba a los representantes germanos. **La opción de compra de**





**los alemanes por 1.262.800 pesetas** se formaliza el 25 de mayo con un depósito de 50.000 pesetas.

El Gobierno se entera del compromiso de venta y, antes de que se llegase a formalizar en escritura pública, prohíbe que el cuadro salga de España. El nuevo ministro de Instrucción Pública, Julio Burell, **ordena la retención del cuadro e insta al gobernador civil de Lugo a que se incaute de la pintura** por orden gubernativa.

El 21 de junio de 1910, La Vanguardia informa de que se había entregado al ministro de Instrucción Pública la documentación legal que parece probar el derecho del Estado a retener el cuadro de Van der Goes, así como de otros cuadros del colegio. Ese mismo día, el rector del colegio, padre Antonio Santonja, publica en ABC un extenso artículo en el que justifica la venta de la ya polémica tabla flamenca. En medio de la disputa sobre si la propiedad del cuadro corresponde o no al Estado -se argumenta que los Escolapios solo lo tienen en usufructo-, entra en escena el **conflicto diplomático con Alemania**. La Vanguardia del jueves 30 de junio informa de que el embajador de Alemania "ha entablado una queja diplomática, invitando al gobierno español a revocar la orden de su ministro, que estima extemporánea, y el ministro tiene custodiado el edificio del colegio de Monforte por fuerzas de la guardia civil, mientras se perrecha de documentos con que hacer frente a las reclamaciones del gobierno alemán".

En un nuevo intento por salvar la situación, el Provincial de las Escuelas Pías se reúne en julio con el ministro Burell, pero éste mantiene su criterio **en contra de que el cuadro salga del país** y anuncia que no cambiará esa actitud "a no ser que lo determine una resolución del Tribunal de lo Contencioso".

Ante el giro de los acontecimientos, el 27 de julio de 1910 el duque de Alba revoca el permiso que había concedido a los escolapios. A partir de ese momento intenta eludir su responsabilidad y justifica la postura del Gobierno de impedir la venta. La situación va tensándose y tanto el ministro plenipotenciario alemán como el **propio kaiser amenazan con una reclamación diplomática**. El conflicto llega entonces a las Cortes y a la prensa. Durante 1911, algunos periódicos lanzan una campaña en la que intentan demostrar la nulidad de la venta, mientras que otros aprovechan el asunto para dar rienda suelta a su anticlericalismo más radical.

En la tribuna del Ateneo de Madrid, Niceto Oneca y César Barja argumentan que la venta del cuadro la prohíbe el Concordato de España con la Santa Sede de 1859 y que va también en contra del derecho español vigente, pues los escolapios solo usufructúan el colegio "no son sus propietarios". Crece la indignación en algunos sectores y Barja llega a señalar, tajante, que "¡Hora es de que España deje de ser una bolsa de contratación y subasta de sus joyas". Oneca, por su parte, propone que **"La adoración de los Reyes" pase al Museo del Prado**.



El presidente del Consejo de Ministros, el ferrolano José Canalejas, se convierte en el principal defensor de la permanencia del cuadro en España. Pero las cosas cambiarán tras su asesinato en Madrid el 12 de noviembre de 1912.

**Romanones** es el nuevo hombre fuerte del gobierno, que el 9 de marzo de 1913 **deja la puerta abierta a la venta del cuadro a Alemania**. El día anterior, Faro de Vigo publicaba unas curiosas declaraciones de Romanones en las que negaba que el Gobierno autorizase la salida del cuadro, sino "que los patronos se entiendan con el comprador".

Aparecen entonces nuevas iniciativas para evitar la salida de la tabla, entre ellas la **posibilidad de compensar al Gobierno alemán con obras menores de Velázquez**, una propuesta del coleccionista y marchante José Lázaro Galdeano que sin embargo rechaza el patronato del Museo del Prado.

### Suscripción popular

Para evitar que el cuadro saliese del país, intelectuales y artistas iniciaron una **campaña de suscripción popular con el objeto de conseguir el dinero necesario para adquirirlo y donarlo** a un museo español. Entre ellos, personajes de la talla de Sorolla, Benlliure, Beruete, Menéndez Pidal, Emilia Pardo Bazán, Muñoz Degraín, Marina, Blay, Zuloaga o los hermanos Quintero.

A mediados de marzo de 1913 el **Círculo de Bellas Artes de Madrid toma el acuerdo de suscribirse con 25.000 pesetas** para adquirir el cuadro de Monforte. A la iniciativa se suma también la Asociación de Pintores y Escultores, que quiere que "la empresa sea nacional y contribuyan a ella desde lo más elevado de la nación hasta los obreros y los niños de nuestras escuelas", según comenta Rafael Domenech el 22 de marzo en ABC, en un artículo titulado "*Un caso de dignidad nacional*". Por su parte, Joaquín Sorolla, que presidía entonces la Asociación de Pintores, publica el 27 de marzo en El País una carta en que señala que "como buenos patriotas no debemos permanecer impasibles ante la desaparición de nuestras joyas artísticas, las cuales deben ir a enriquecer nuestros Museos, y nunca hemos de consentir que por un puñado de pesetas se nos arrebaten obras que son gloria del arte nacional".

Al día siguiente, el periodista y crítico de arte catalán Manuel Rodríguez Codolá, bajo el pseudónimo de "Siliceo", abordaba en La Vanguardia la cuestión de la suscripción popular y se planteaba si el caso de la tabla de Monforte podría **servir al menos para mejorar la legislación** y evitar así que otras obras de arte pudieran salir en el futuro de España.

La campaña fue un auténtico fracaso porque los intelectuales y artistas solo consiguieron recaudar 76.000 pesetas, muy lejos del más de un millón de pesetas que pagaban los alemanes. La escasa repercusión de tan cacareada campaña suscitó la crítica de Azorín: "Toda España puesta en conmoción, atronada a gritos, ¿no puede dar más que estas pesetas, en un asunto de honor nacional, como se ha dicho?" (La Vanguardia, 01-04-1913).

Ante las presiones del embajador de Alemania, el **Gobierno cambia finalmente de postura y autoriza que el cuadro pueda salir de España**. Los escolapios invirtieron el dinero recibido por la venta del cuadro en restaurar las techumbres del colegio, completar el magnífico claustro y ampliar la oferta educativa.

El 6 de noviembre la Gaceta de Madrid publica una disposición en la que se autoriza al Patronato de la Fundación del Colegio de Monforte para la venta del cuadro. Dos días después Faro de Vigo se hace eco en primera página de la polémica que ha suscitado en la capital la decisión del Gobierno.

Las protestas por la venta del cuadro obligaron al Gobierno a salir al paso de las críticas, entre otras las formuladas por la Asociación Turismo de Galicia, que había lamentado la venta del cuadro en un escrito enviado al jefe del Ejecutivo. Faro de Vigo publicaba esa información el 26 de diciembre de 1913 y, tras aludir a la importancia del cuadro, el diario añadía que "*La Adoración de los Reyes*" hubiera bastado "para atraer a Monforte, cada día en mayor número, a los amantes del arte. Hoy, la histórica ciudad ha perdido ese poderoso aliciente. El caso debe ser lamentado por todos los buenos hijos de Galicia".

### El traslado a Vigo

Ante este tipo de reacciones, no es de extrañar que los Escolapios intentasen **mantener en secreto el envío del cuadro a Alemania** para evitar nuevas polémicas. Lo que explica también el aire rocambolesco que rodeó el traslado de la tabla desde el Colegio de Monforte al puerto de Vigo. El traslado de la tabla el jueves 18 de diciembre de 1913 desde Monforte al puerto de Vigo, donde debería embarcar rumbo a Alemania, no estuvo exento de situaciones cuando menos curiosas. Luis Moure Mariño, en un extenso reportaje publicado el ABC el 4 de marzo de 1956, refiere que ante las protestas y lo exaltados que estaban los ánimos "se juzgó prudente que la tabla saliese en sigilo de Monforte, para lo cual se aprovechó la noche, trasladándola con toda cautela hasta la inmediata estación ferroviaria de Canabal, y desde aquí hasta Vigo, en donde fue embarcada con destino a Hamburgo".



El colofón a la increíble historia de la tabla de Monforte lo pone un gallego ilustre, el escritor y periodista Julio Camba, por entonces corresponsal de ABC en Alemania. Así comenzaba una crónica publicada el 2 de enero de 1914: "El día 22 de diciembre ha llegado a Hamburgo, procedente de Vigo, el vapor Cap Vilano. A ver si adivinan ustedes quién venía a bordo. Pues venía Van der Goes; es decir, venía su obra maestra, el famoso cuadro de Monforte. De Hamburgo, **el Van der Goes ha sido traído a Berlín para el Kaiser Friedrich Museum**. Es un regalo de Pascuas que ha costado una fortuna". Concluye Camba que el cuadro de Van der Goes probablemente acabará su vida en el museo alemán, "no volverá nunca a producir un millón y medio de pesetas, ni volverá jamás a darse el placer de un viajecito por mar".

En esto se equivocó Julio Camba, porque el cuadro de Van der Goes viajó en 1919 de vuelta a Galicia a bordo de una fragata alemana... Bueno, no era el original sino **una copia que los responsables del Museo de Berlín se habían comprometido a entregar a los Escolapios** y que ahora ocupa el lugar del original en el colegio de Monforte.

### Vídeos relacionados



## LA MIRILLA

# El cuadro que Monforte regaló por un millón de pesetas

**CARLOS CORTÉS, LUIS CONDE**  
 redac.monforte@lavoz.es

1 Seguro que conocen la historia de la *Adoración de los Reyes*, el cuadro del pintor flamenco Van der Goes que Monforte vendió hace cien años al gobierno alemán por poco más de un millón de pesetas. Aquella operación provocó un considerable escándalo social y político, porque muchos pensaban que la venta era poco menos que un regalo y que aquel cuadro no debía haber salido de aquí porque formaba parte del patrimonio local. Pues bien, el cuadro puede verlo hoy cualquiera que visite Berlín, porque está expuesto en la Gemaldegalerie de la capital alemana. Y allí se fueron los socios de la Asociación Camiños a Santiago pola Ribeira Sacra, que esta semana están de excursión en Alemania. Visitaron el museo el martes y naturalmente se fotografiaron con la que los especialistas consideran la obra cumbre de su autor, que fue uno de los máximos exponentes de la pintura gótica del siglo XV. Cuenta Aída Menéndez, la presidenta de la asociación, que encontrarse con el cuadro fue muy emocionante. «Sobre todo —explica— al escuchar a través del audio guía que la tabla pertenecía al altar del colegio monfortino».



Los viajeros monfortinos, en la Gemaldegalerie de Berlín frente a la *Adoración de los Reyes* que hasta 1921 estuvo en Monforte



Los profesores del Torre de Lemos, en su comida de fin de curso

## Profesores de vacaciones y de despedida

2 Llegaron las vacaciones escolares. Coincidiendo con el último día del curso 2014/2015, los profesores del colegio Torre de Lemos lo despidieron a mesa y mantel. Con su directora a la cabeza, **María Esther Rodríguez Camino**, los docentes de este centro educativo celebraron una comida de confraternidad en el restaurante El Convento.

## Verano en la calle

3 Una alternativa de ocio cada vez más extendida para los chavales ahora que no tienen clase son los denominados campamentos de verano. Los que organiza el Ayuntamiento de Chantada empezaron ayer, con los chavales practicando diferentes juegos por las calles de la localidad.

## Hasta septiembre

4 Los *faladoiros dos luns*, las actividades de intercambio de experiencias organizadas por el centro sociocultural de Sober, también se toman unas vacaciones. El de esta semana fue el último hasta la segunda quincena de septiembre. La despedida fue con pasteles caseros.



Juegos para niños ayer en las calles de Chantada



Los «faladoiros» se despiden en Sober hasta el mes de septiembre



**ESO - F.P. BÁSICA**  
**BACHARELATO DE CIENCIAS E TECNOLOXÍA**  
**BACHARELATO DE HUMANIDADES E CIENCIAS SOCIAIS**  
**ADMINISTRATIVO - INFORMÁTICA - IMAXE PERSOAL**

**[a]pinguela**  
 I E S

**ENSINO PÚBLICO**  
**CALIDADE CERTIFICADA**

- Intercambios con Francia e Italia
- Cuale: Refuerzo de Inglés
- Erasmus+: Prácticas de FP en Europa para Ciclos
- Leonardo: Prácticas en Europa (Ciclos Medios)
- Programa de Mellora de Excelencia
- Contrato Programa: Refuerzo para alumnos de ESO
- Club de Lectura
- Clases de Alemán